

Angela Merkel

Сергей Кувшинов

Божественная рука Буонарроти

Michelangelo

Москва 2019

УДК 62+7.034
ББК 30.182+85.103(3)-8
К 88

Художник Михаил Гуров

ISBN 978-5-91615-072-8

© С.В. Кувшинов, 2018
© М.К. Гуров, художественное
оформление, 2018

Эта книга посвящена великому гению человечества — Микеланджело Буонарроти, творчество которого сохраняет актуальность на протяжении почти пяти столетий. Произведения, созданные его *божественной рукой*, волновали и продолжают волновать миллионы людей, которым выпало жить на нашей планете. Автор задался целью ознакомить читателей с жизнью и творчеством Буонарроти и показать, каким необычайным образом жизненный путь Гения нашел отражение в создании необычайных предметах — ювелирных изделиях в форме перьевых ручек (авторучек) для письма *рукой!*

Автор показывает в данной книге результаты усилий различных творцов — изготовителей таких ручек, каждая из которых своим оформлением являет в миниатюре творения Микеланджело. Различные совокупности таких ручек, организованные по тем или иным принципам, могут представлять коллекционный интерес.

Смысловой акцент автор делает на слове *рука*. Именно *рука*, а не клавиатура и сенсорный экран дают возможность творцу слиться со своим творчеством. И это очень важно, по мнению автора книги и автора этих строк, принимать во внимание, вводя самых юных наших сограждан в мир письменности, в мир великой *русской культуры*, в мир *русского языка*.

По-моему, книгу ждет судьба полезного, интересного и заинтересованного чтения, а ее читателей — увлекательного путешествия во времени — в эпоху *Возрождения*.

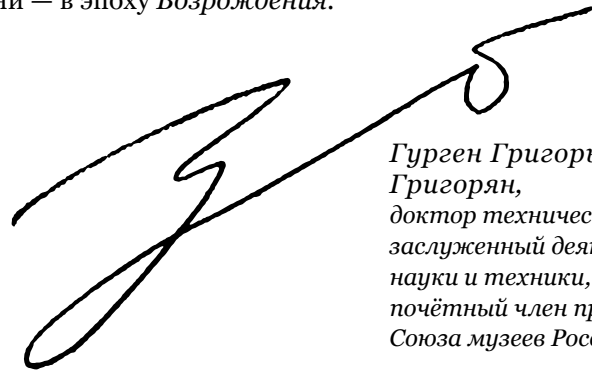

Гурген Григорьевич
Григорян,
доктор технических наук,
заслуженный деятель
науки и техники,
почётный член президиума
Союза музеев России

<i>Оглавление</i>	<i>Предисловие</i>	10
	Искусство Ренессанса	12
	Тоскана	14
	Капрезе Микеланджело	18
	Флоренция	20
	Медичи	22
	Лоренцо Великолепный	26
	Болонья	30
	«Оплакивание Христа»	32
	Алтарь Пикколомини	36
	«Давид»	38
	Палаццо Веккьо	42
	Каррара	46
	Сикстинская капелла	48
	«Сотворение Адама»	50
	«Отделение тверди от воды»	54
	Папа Юлий II	56

Капелла Медичи	60
«Давид-Аполлон»	64
«Страшный суд»	68
«Моисей»	70
Рим	74
Собор Святого Петра	78
Купол	80
Санта-Кроче. Флоренция	82
Заключение	86
<i>Приложения</i>	
<i>Основные даты жизни и творчества</i>	
<i>Микеланджело Буонарроти</i>	89
<i>Архитектурные проекты, скульптурные</i>	
<i>и живописные произведения</i>	
<i>Микеланджело Буонарроти</i>	
<i>и места их нахождения</i>	92
<i>Каталог пишущих инструментов</i>	94
<i>Сайты компаний</i>	96
<i>Библиография</i>	98

Non ha l'ottimo artista alcun concetto
c'un marmo solo in sé non circoscrive
col suo superchio, e solo a quello arriva
la man che ubbidisce all'intelletto.

Michelangelo Buonarroti

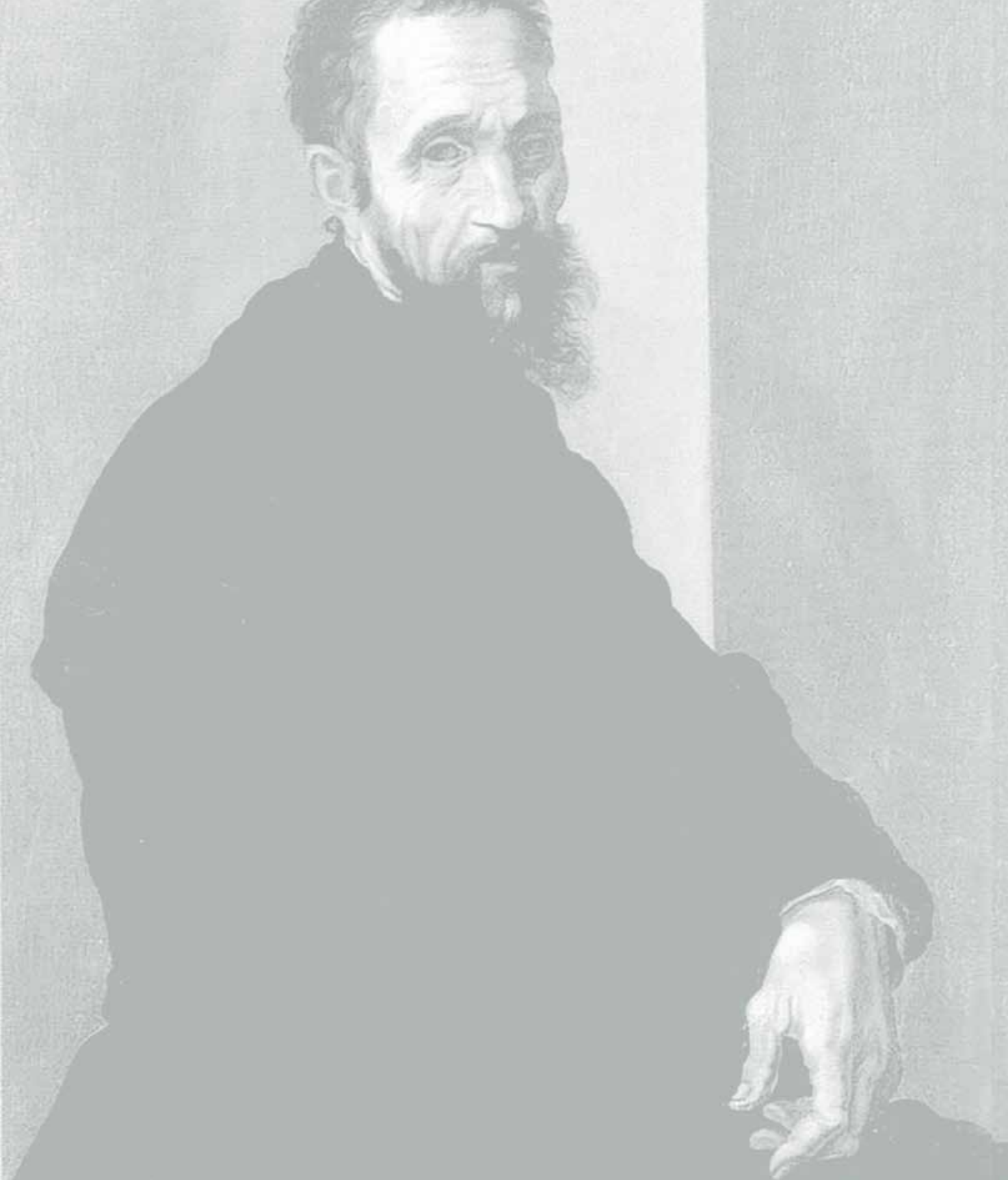

На протяжении многих столетий рукописное письмо транслировало знания и опыт следующим поколениям. Оно было неразрывно связано с духовным и культурным становлением культуры, помогало укреплять национальное самосознание, способствовало духовному совершенствованию. Изучая рукописное письмо и его инструменты, мы невольно обращаемся к культурным истокам, стараемся постичь заключенное в этом цивилизационном процессе представление о гармонии мира.

Отказ от перьевой авторучки и использование шариковой в школьном образовании не только разрушают традиции и культуру письма, но и устойчиво ведут современное информационное общество к тотальной деформации письма и даже дисграфии. В 70-х годах XX века Пауль Лухтейн, известный педагог из Эстонии, предсказывал, что тотальное использование шариковой ручки приведет в будущем к серьезным проблемам в культуре человечества. Даже в начальной школе сегодня дети пишут без особого прилежания, мало эргономичные ручки держат как угодно, в результате чего новая генерация молодых людей становится все более косноязычной не только в речи, но и в письме, а конечном счете, что самое важное, и в ...мыслях. Хотя, еще в I веке до н. э. в Китае философы рекомендовали использовать рукописное письмо, каллиграфию в качестве подготовительного этапа обучения искусству, ремеслу, наукам.

Начиная со школьной скамьи мы постоянно что-то пишем: заметки в средства массовой информации, сочинения, записываем лекции и т. д. В результате упрощается росчерк букв, при этом почти сразу теряется стройность и индивидуальность почерка, его красота, и, как следствие, теряется уникальность каждого человека как личности. На наш взгляд, главное не в том, чтобы красиво писать, а в том чтобы проявлять себя и самосовершенствоваться через письмо. Об этом точно сказал Петр Чобитько, художественный руководитель Школы каллиграфии: «...как от доброго слова умягчается и просветляется душа, так и от красивой буквы она наполняется радостью и гармонией».

Немало современных политических деятелей и бизнесменов на Востоке и на Западе занимаются каллиграфией не только потому, что это модно или престижно, а потому, что это полезно для ума и для души.

Не будем лукавить: эта книга полностью создавалась на компьютере и даже графические инсталляции наш замечательный художник выполнял на графическом планшете с помощью электронного стилуса. Но общая идея книги, концепция иллюстраций, структура и архитектура издания рождались на бумаге в скетчах, сделанных перьевой ручкой и карандашом. Письмо, создаваемое капиллярными устройствами подачи чернил на бумагу, вело мысль авторов в нужном направлении. Уже много раз было подмечено, что осмысление какой-либо идеи, визуализация мысленных образов сопровождаются особой, почти сакральной, связью пишущего инструмента, руки пишущего и его головы. Не случайно люди, в первую очередь творческих профессий, все еще остаются приверженцами традиционных пишущих инструментов. Ручка — это прежде всего инструмент творчества, средство выражения, притягивающее и увлекательное.

Конечно, перьевые ручки вышли из широкого употребления и перешли в ранг эксклюзивного использования, а следовательно, и поменяли свой облик. Из утилитарного инструмента для письма они стали предметом ювелирного искусства, элементом имиджа и модным дорогим аксессуаром. В конце XX века появились пишущие инструменты лимитированных серий, в изготовление которых компании вкладывали и вкладывают немалые деньги. С созданием этих маленьких произведений искусства в мире появились объединения коллекционеров, истинных ценителей прекрасного. Ручки посвящают городам, событиям, произведениям искусства и литературы, а также выдающимся персоналиям всех времен — Леонардо да Винчи, Рафаэлю, Боттичелли и, конечно, Микеланджело Буонарроти.

Создатели лимитированных эксклюзивных, высокохудожественных серий пишущих инструментов, посвященных Микеланджело, пытаются передать через этот небольшого размера предмет дух эпохи Возрождения, особенности творческой натуры гениального скульптора, художника, поэта и архитектора оставить в памяти владельца ручки образы величайших произведений искусства. И каждый раз, прикасаясь к перьевой ручке посвященной творчеству великого мастера, мы вспоминаем слова Микеланджело Буонарроти: «Всякое произведение имеет свою цену, если заключает в себе идею».



Во многих итальянских городах в XV–XVI веках бурлила культурная жизнь, связанная с влиятельными дворами и семьями Феррары, Мантуи, Урбино, Милана, Болоньи и Падуи. Художественная жизнь Флоренции и Венеции отличалась открытостью и многообразием, в Риме же развитию искусства способствовало меценатство Папского двора. Микеланджело, Рафаэль, Боттичелли, Леонардо да Винчи, Тициан и другие художники открыли искусству новые, ранее невиданные горизонты, благодаря чему XVI век стал поистине золотым веком европейской культуры.

Джорджо Вазари первым назвал Микеланджело величайшим художником и непревзойденным мастером, творцом Божьей милостью и постарался раскрыть его роль в развитии искусства. Уроженец Ареццо, художник и архитектор Вазари занимает особое место в истории искусства как автор «Жизнеописаний наиболее знаменитых живописцев, ваятелей и зодчих от Чимабуэ до наших дней...». Этот труд вышел двумя изданиями — в 1550 и 1568 годах. В нем через биографии Вазари выразил собственную концепцию истории искусств, подразделив ее на три периода: Возрождение, пришедшее после средневекового «варварства», далее период, отмеченный поисками перспективы естественности выражения и общих закономерностей формы, и, наконец, период зрелости.

Для Вазари триумф идеалов Ренессанса завершается творчеством Микеланджело Буонарроти, после которого, как полагал автор, мастерам не остается ничего иного, как копировать его манеру, что со временем естественно приведет искусство к упадку.

В эпоху Возрождения утверждалась идея свободной,крепкощенной личности, высокого человеческого достоинства, появления образа человека как творца земного счастья. Эти идеи стали ключевыми в развитии культуры.

Отмечая роль и значение искусства Возрождения, флорентийская компания Visconti выпустила серию перьевых ручек “Art Collection”, посвященных истории искусства, и среди них ручку “Art Renaissance”. Компания Visconti, основанная в 1988 году коллекционерами ручек Данте дель Веччио и Луджи Поли, ориентировалась на производство ручек из целлулоида, смолы, нержавеющей стали и, конечно, драгоценных металлов. Так, корпус ручки “Art Renaissance” выполнен из радированного серебра 925-й пробы в виде кольчуги — металлической сетки изящного мелкого плетения, повторяющей стиль доспехов воинов периода Возрождения. Именно этот вид защитного вооружения часто можно видеть в произведениях искусства мастеров XV–XVI веков.

Колпачок ручки изготовлен из приятной на ощупь смолы черного цвета с традиционным элегантно выгнутым клипом, на боковой поверхности которого с обеих сторон выгравирована надпись “Visconti”.

Перо ручки, напоминающее наконечник рыцарского копья, изготовлено из 14-каратного золота 585-й пробы и отделано платиной с оригинальным рисунком компании и надписью “Firenze”.





Тоскана

Родиной Ренессанса по праву считается Тоскана с ее городами — центрами культуры, архитектуры, искусства и науки. Именно в Тоскане родились великие мастера эпохи Возрождения, увековечившие в своем творчестве ее дома, соборы и дворцы.

Красота природы Тосканы отражена во многих произведениях искусства. Природа являлась вдохновением для художников и ученых. Многие сюжеты пейзажей мы находим, путешествуя по живописным просторам этой итальянской провинции.

История Тосканы тесно связана с семейством покровителей искусств и ремесел Медичи, представители которого с XIII по XVIII век неоднократно становились правителями Флоренции.

В 1999 году компания Ansoга выпустила лимитированную серию ручек “Tuscany”, посвященную искусству этой исторической области Италии.

Ansoга, одна из первых итальянских «ручечных» компаний, была основана Джузеппе Занини в 1919 году в Сесто Календе, на берегу озера Маджоре.

Будучи любителем механики, он был очарован перьевыми ручками. В то время перьевые ручки с золотыми перьями считались предметом роскоши и были сравнительно дороги. Почти столетие Ansoга принадлежала семье Занини, пока в 1997 году ее не выкупил известный коллекционер ручек Джованни Сантини, вдохнувший в компанию новую жизнь. Как и основатель ставшей легендарной марки, Сантини сделал ставку на индивидуальность, качество и тонкую ручную работу.

В переводе с итальянского апсога означает «якорь». С самого начала компания отказалась от массового производства и уже почти 100 лет выпускает пишущие инструменты ограниченными лимитированными сериями.

Ручки посвящаются событиям мирового значения, величайшим произведениям искусства, великим людям, городам и историческим регионам.

Лимитированная серия ручек “Tuscany” сделана с изысканным вкусом. Корпус и колпачок изготовлены из акриловой смолы розоватого цвета с бирюзовыми вкраплениями. Верхняя и нижняя части колпачка представляют собой серебряные кольца с символикой Тосканы.

Перо выполнено из 18-каратного золота.





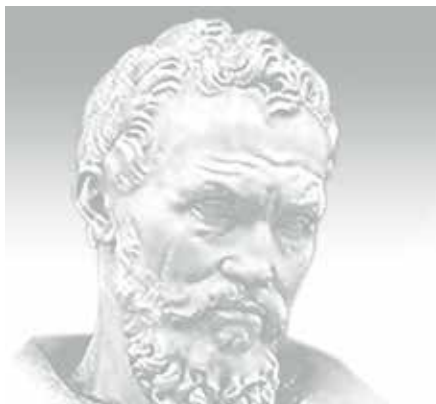

По мнению многих коллекционеров и ценителей искусства пишущих инструментов, наиболее интересной перьевой ручкой, посвященной исторической области Италии, стала серия ручек “Etruria Tuscany Dreams” итальянской компании Stipula. Ручка “Tuscany Dreams” серии «Этрурия», выпущенная в 2012 году, стала знаковым направлением пишущих инструментов в истории компании.

Впервые серия «Этрурия» была представлена Ренцо Сальвадори в конце XX века, но и сегодня она остается популярной и востребованной. Корпус ручек серии изготовлен из коричневого эбонита с красными вкраплениями. Мастера добивались уникальной цветовой гаммы, которую назвали «все оттенки Тосканы».

На бронзовом клипе изображены два тосканских (флорентийских) шедевра — статуя Давида работы Микеланджело Буонарроти и купол собора Санта-Мария-дель-Фьоре.

Широкое кольцо колпачка украшают изображения герба семейства Медичи и рельефные портреты Микеланджело, Данте и Леонардо.

В коллекцию входят 638 ручек с золотыми 14-каратными перьями, представленных в двух вариантах — с дизайном под бронзу и под золото.





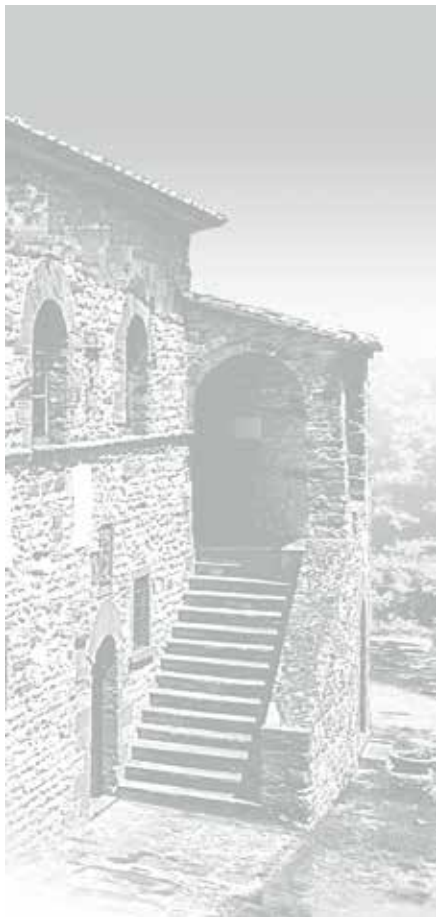

Микеланджело ди Лодовико ди Леонардо ди Буонарроти Симони родился 6 марта 1475 года в городке Капрезе в семье флорентийского дворянина Лодовико Буонарроти. Отец Микеланджело был главой городской администрации — подеста (мэр) Кьюзи-делла-Верна городка Капрезе. Мать — Франческа ди Нери ди Миниато дель Сиена умерла, когда Микеланджело не исполнилось и шести лет, в связи с чем отец вынужден был отдать Микеланджело няне, муж которой был каменотесом. Воспитанный этой семьей, мальчик научился владеть резцом и разминать глину раньше, чем начал читать и писать. Отец был небогатым, и его небольшого дохода с трудом хватало на содержание семьи. После окончания службы Лодовико поселился на вилле в Сеттиньяно, доставшейся ему от родственников и расположенной в трех милях от Флоренции. Отец хотел, чтобы Микеланджело стал юристом, поэтому отдал десятилетнего сына в школу гуманиста Франческо Галатеа да Урбино во Флоренции. Юноша не проявлял склонности к изучению наук и предпочитал общение с художниками и рисование.

В 1488 году Лодовико, видя наклонности мальчика, перевел его учеником в мастерскую к знаменитому художнику Доменико Гирландайо. Именно здесь Микеланджело под руководством известного мастера овладел техникой живописи и, самое главное, уникальным скульптурным видением форм. Ранние годы, проведенные в живописных селениях Капрезе и Сеттиньяно, оставили в душе будущего мастера неизгладимые впечатления на всю жизнь. Горные ландшафты, долины и ущелья, реки и водопады можно увидеть на его фресках и картинах.

Стараясь подчеркнуть важность раннего периода жизни Микеланджело, компания Visconti в 1996 году выпустила перьевую ручку “Michelangelo” в двух лимитированных сериях — “Michelangelo Grande Limited Edition” и “Michelangelo Limited Edition”.

Темно-зеленого цвета с бронзовыми оттенками целлулоидный корпус ручек напоминает о лесах близ Аррецо. Колпачок оснащен клипом из неполированной бронзы и золотым кольцом на конце с гравировкой литеры V. В состав набора ручки входят заправочный чернильный контейнер и пипетка для забора чернил.

Перо изготовлено из 18-каратного золота и украшено орнаментом — эмблемой компании Visconti.

Всего выпущено 1475 перьевых ручек “Michelangelo Grande Limited Edition” и “Michelangelo Limited Edition”. Количество 1475 напоминает владельцам о дате рождения мастера.



Флоренция по праву называется колыбелью Возрождения. С приходом к власти династии Медичи начался период европейского возвеличивания города, процветания искусств, наук и ремесел.

Со всех уголков Италии приглашались лучшие художники, скульпторы, литераторы, философы и архитекторы. Медичи поощряли занятия творчеством, вкладывая огромные деньги в создание и развитие художественных школ, академий, мастерских. Произведения величайших художников, выполненные по заказам Медичи впоследствии обрели статус шедевров. Флорентийский Ренессанс был одним из самых важных явлений в развитии Западной цивилизации. Атмосфера Флоренции была питательной средой для всех творческих личностей того времени, не исключением был и Микеланджело Буонарроти. В каких бы городах ни работал мастер, каждый раз он возвращался во Флоренцию, с которой его связывали первые успехи и прославление уже состоявшегося мастера. Микеланджело умер в Риме, но прах его перевезли во Флоренцию, где он покоится в соборе Санта-Кроче в гробнице, возведенной его другом Вазари.

Многие художники, дизайнеры, последователи творческой мастерской Микеланджело стремились передать дух Флоренции в своих произведениях. Так, компания Visconti в 2009 году выпустила перьевую ручку “Florentia”, на которой с фотографической точностью запечатлены главные символы города: это, конечно, статуя Давида, Площадь Синьории, колокольня Джотто, собор Санта-Мария-дель-Фьори. Корпус ручки слоновьего цвета украшает и герб Флоренции — королевские лилии (флёр-де-лис). Лилии изображены на пике своего расцвета. Девиз города — «Как лилия в цвету, так и Флоренция процветает». Колпачок ручки снизу украшает искусно выполненное в мельчайших подробностях изображение моста Понте Веккьо, по которому так часто ходил Микеланджело в сады Боболи и дворец Питти. Дизайнеры Visconti применили особый дизайнерский прием: они сделали изображение моста бесконечным, замкнув в единый образ левое и правое крылья моста. Колпачок завершается позолоченным ободком с девятью гравированными лилиями.

Рисунки на корпусе и колпачке ручки выполнены техникой скримшоу — тончайшей резьбой, заполненной цветным лаком.

Без сомнения, дизайнеры компании были вдохновлены первыми фотографиями Флоренции середины XIX века, выполненными мастерами фотоателье Аллилари.

Примечательно, что именно в это время, в 1859 году, в доме, принадлежавшем семье Микеланджело, открылся первый мемориальный музей “Casa Buonarroti”, в котором хранятся его ранние работы — барельефы «Мадонна у лестницы» и «Битва кентавров». В ручке “Florentia” установлено двухцветное 18-каратное золотое перо с лилией — фирменным логотипом Visconti.

Пишущий инструмент “Florentia” выпущен ограниченной серией в 88 экземпляров.

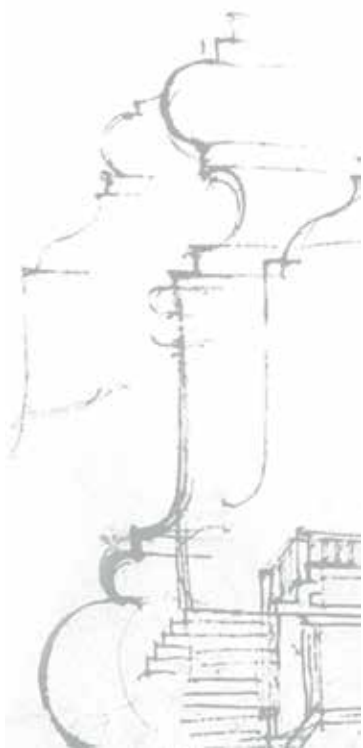

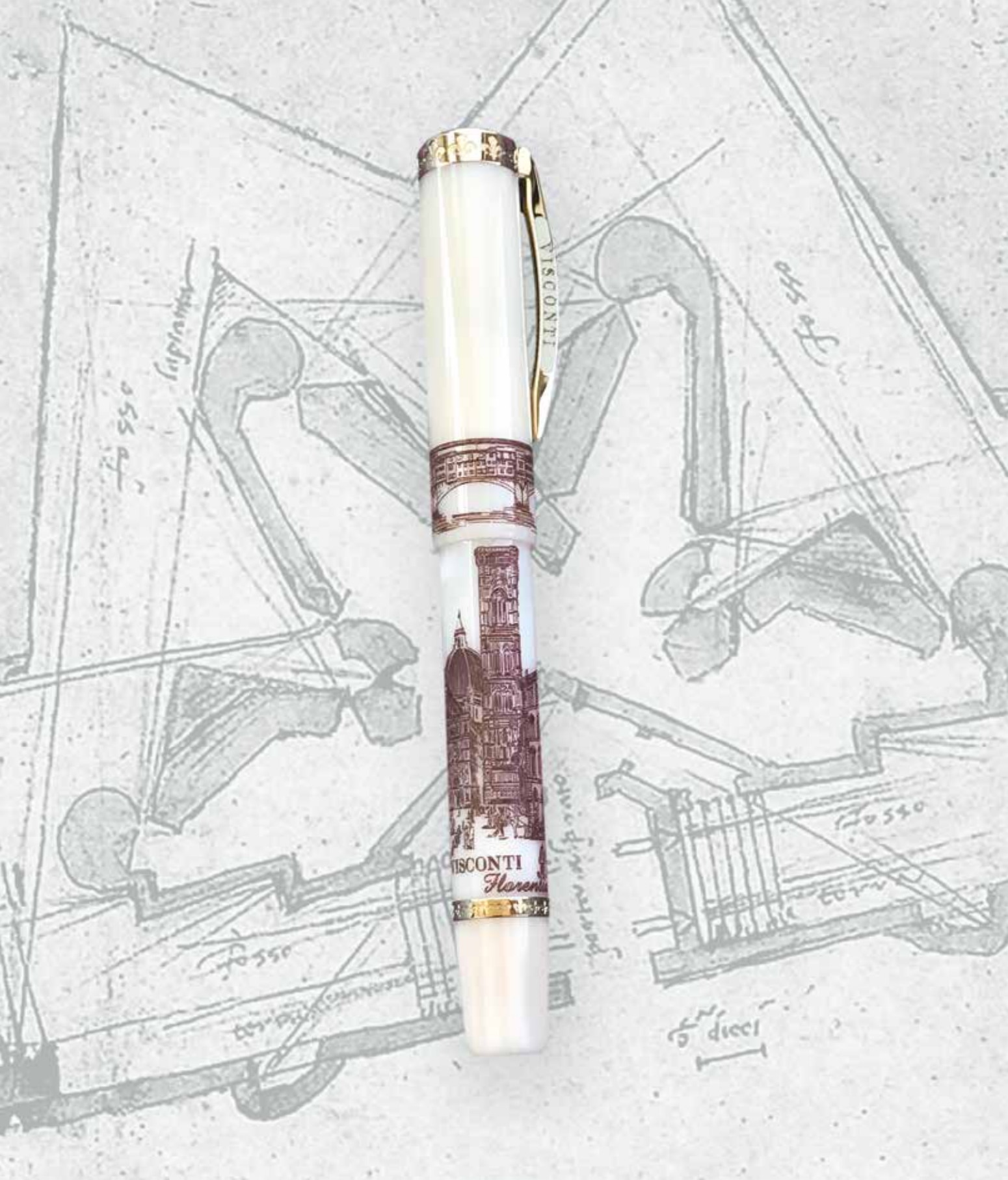

VISCONTI



VISCONTI
Firenze

fossa

supra

fossa

fossa

fossa

dieci

История семьи Медичи многопланова и неоднозначна, но отношение к искусству, которое лучшие из Медичи культивировали в течение нескольких столетий, оказало на всю западную цивилизацию неопределимое влияние. Медичи обладали огромной властью и были почти бессменными лидерами на протяжении трех столетий: они повлияли на развитие не только изобразительных искусств, поэзии, архитектуры и эстетических вкусов эпохи, но и научных и философских воззрений всей Европы в пору возрожденческого гуманизма.

Семья Медичи дала Флоренции и всей Италии самых ярких и сильных лидеров по сравнению с другими семействами, оспаривавшими так или иначе ее первенство. При правлении Лоренцо Медичи Флоренция достигла максимального блеска как модель города-государства, форма общественного устройства, во многом повторявшая и развивавшая социальные схемы Античности, в центре которых стоял человек. Развитие учения Платона в созданной Медичи Платоновской академии в Кареджи подтолкнуло мыслителей-гуманистов к созданию модели мироздания, основывавшейся на культе красоты во всех ее проявлениях. Стремление к достижению этого идеала через действие, а не путем абстрактных умственных построений дало толчок к развитию искусств, достигших невиданной ранее выразительной мощи. Эти преобразования происходили во многом благодаря постоянному и заинтересованному участию членов семьи Медичи, небезосновательно считавших, что нет лучшего способа построения привлекательного имиджа семейства, чем коллекционирование новых и новых шедевров, особенно если гениальных исполнителей заказов становилось бы все больше и больше.

Стремясь подчеркнуть роль семьи Медичи в политической и художественной жизни Европы, итальянская компания Visconti выпустила ряд пишущих инструментов — перьевую ручку, роллер и шариковую ручку под названием “Medici”.

Название компании представляет собой еще один знатный итальянский род, управлявший северной Италией, Ломбардией с конца XIII до середины XV века. Первые известия о роде Висконти восходят к XI–XII векам: его представители входили в рыцарское объединение “Militia sancti Ambrosii”. Тогда же они получили и сделали наследственным титул виконта (лат. *vicecomes*, ит. *visconte*), название которого закрепилось в качестве их фамильного имени.

Пишущие инструменты Visconti являются произведениями высокого ювелирного искусства. Изготавливаются они вручную, и многие экземпляры после выпуска сразу же становятся коллекционными. Именно так случилось с пишущим инструментом серии “Medici”. Корпус перьевой ручки “Medici” представляет собой восьмигранник, повторяющий форму баптистерия Сан-Джованни во Флоренции, расположенного рядом с собором Санта-Мария-дель-Фьоре. Все детали устройства ручки подчинены закону божественной золотой пропорции.





Уникальным является и материал, из которого изготовлена ручка: это смесь акриловой смолы с волокнами шелка. Такой сплав получил название “Acrosil”. Особые технологии обработки этого материала позволили получить продукт высочайшего качества, предназначенный для настоящих знатоков и любителей пишущих инструментов.

“Acrosilk” приятен на ощупь, он радует теплым и мягким цветом. Поверхность ручки обладает удивительным блеском, что говорит об очень высоком качестве отделки. В результате возникает фантастический глянцевый, люминесцентный визуальный эффект. Подобную цветовую гамму можно наблюдать и сегодня во дворцах, которыми владела семья Медичи. Все конструктивные детали выполнены из стерлингового серебра, а кольцо на корпусе гравировано лилией — символом семьи Медичи.

Сердцем перьевой ручки, без сомнения, является перо, изготовленное из 23-каратного золота, покрытого палладием.

В 2018 году компания Visconti добавила в коллекцию версию “Medici Gold”, декоративные детали которой покрыты розовым золотом.



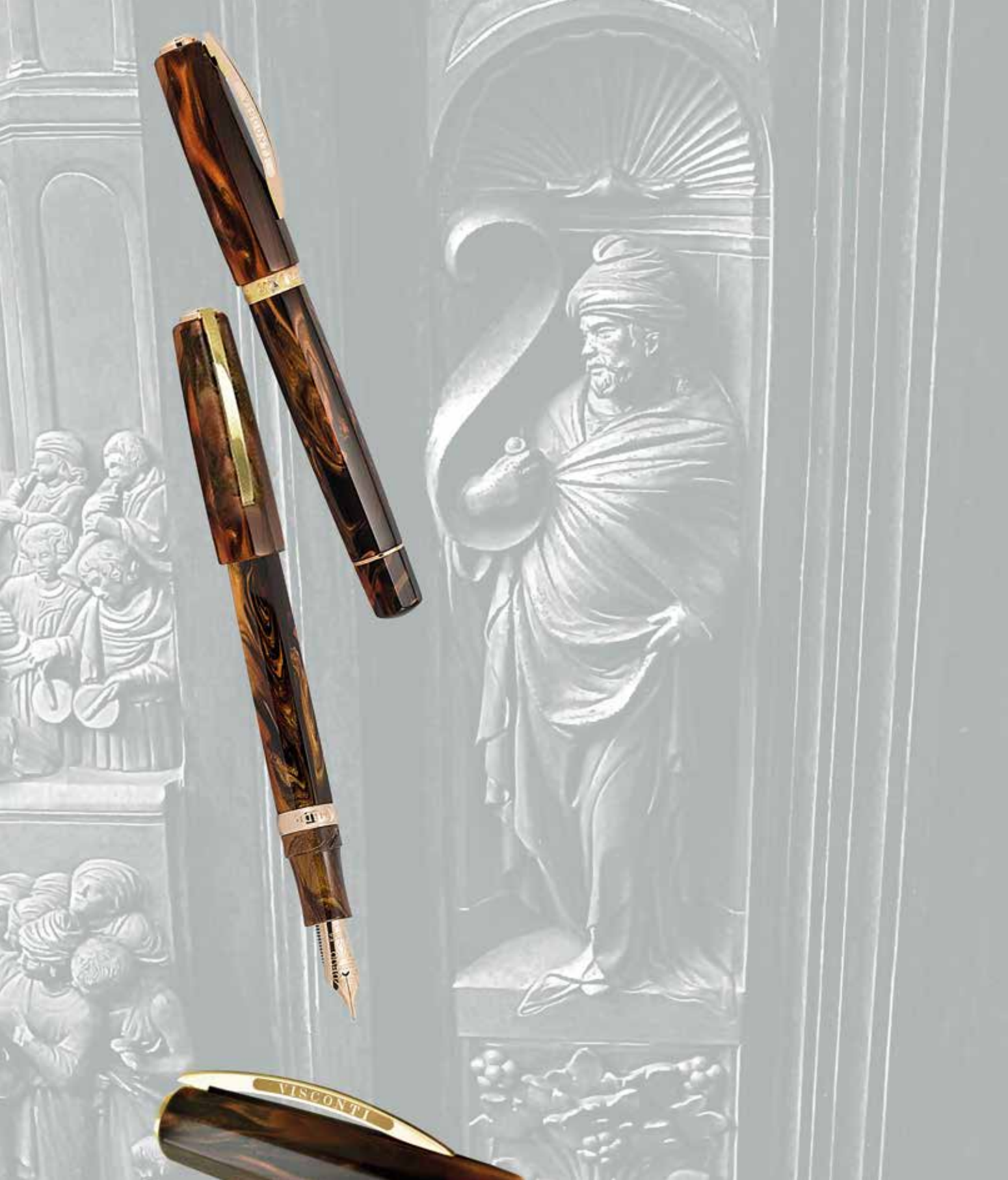

Лоренцо Великолепный



Лоренцо Медичи, сын Пьеро Медичи и Лукреции Торнабуони, возглавил флорентийскую республику в возрасте 20 лет, сразу после смерти отца в 1469 году. Правление Лоренцо Медичи отличалось тем, что свою практически неограниченную власть, завоеванную реальными политическими действиями, он употреблял к пользе и славе государства. Лоренцо был одним из покровителей искусств и ремесел, в истории культуры он остался величайшим меценатом. Под патронажем Лоренцо находилась Платоновская академия в Кареджи. Членами академии были просвещенные умы того времени — Фичино, Пико делла Мирандола, Полициано. Академия стала культурным центром, благодаря деятельности которого в Европе распространялись идеи неоплатонизма. При флорентийском дворе создавали свои шедевры многие выдающиеся художники, архитекторы и инженеры. Флоренция в период правления Лоренцо Медичи достигла культурного и экономического расцвета.

Лоренцо проявил себя как человек, любивший книжную мудрость: он значительно обогатил библиотеку своего деда Козимо Медичи Старшего. Библиотека получила название в честь Лоренцо I Медичи и стала впоследствии называться Библиотекой Лауренциана. Лоренцо Медичи писал стихи, лирические поэмы, идиллии, но, самое главное, он стал покровителем молодых живописцев и скульпторов. Благодаря ему миру стали известны имена Микеланджело Буонаротти, Сандро Боттичели и других художников и скульпторов.

Лоренцо неофициально усыновил Микеланджело и поселил его в своем большом дворце, где его воспитывали вместе с детьми семейства Медичи. Он ел с ними за одним столом, их обучали лучшие умы Тосканы. Микеланджело попал в круг просвещенных поэтов и гуманистов. Идеи Платоновской академии оказали огромное влияние на формирование взглядов и мировоззрения молодого Микеланджело. Он был увлечен поиском совершенной божественной формы. Неоплатоники считали это важнейшей задачей искусства. Согласно неоплатоникам, если правильно поняты все знания, то это путь к божественной истине. Естественная физическая красота человеческого тела есть земное проявление духовной красоты.

В великолепных дворцах Медичи, ученой атмосфере академии Микеланджело возмужал умом и талантом. По мнению биографов, период жизни при дворе Лоренцо Медичи стал для Микеланджело самым счастливым в его жизни.

Лоренцо Медичи умер 9 апреля 1492 года в своем загородном дворце в Кареджи; ему было всего 43 года. Смерть Лоренцо определенным образом завершила период четырехлетнего обучения Микеланджело при дворе Медичи.

С этого времени начался самостоятельный путь скульптора и художника. По словам Джорджо Вазари, ранние произведения Микеланджело свидетельствуют о том качественном сдвиге, который произошел в итальянской скульптуре, переходе искусства к Высокому Возрождению.



Для компании Montblanc, марки, неразрывно связанной с культурой письма, само собой разумеется ставить во главу угла искусство и культуру.

Изделия лимитированной серии “Patron of Art” («Покровители искусств») выпускаются с 1992 года, и каждый пишущий инструмент является данью глубокого уважения всемирно известным деятелям культуры и искусства, оставившим неизгладимый след в истории человечества. Дизайн и архитектура этих пишущих инструментов создаются в соответствии с эпохой или стилем, ассоциируемыми с деятелем, в честь которого названа та или иная серия. Начиная с 1995 года серии ручек “Patron of Art Edition” изготавливаются в нескольких исполнениях: «4810» (высота Монблана 4810 м) и «888» (число 888 в восточных странах считается счастливым).

Отдельные пишущие инструменты выпускаются в единичных экземплярах и, как правило, выполняются из драгоценных металлов и обильно украшаются бриллиантами.

Хотя жизнь Лоренцо Медичи Великолепного прервалась несколько столетий тому назад, его имя все еще пробуждает воспоминания о династии, имя которой вследствие ее культурного влияния не сходит со страниц исторических книг. Перьевая ручка «Лоренцо де Медичи» из серии «Покровители искусств» создана в 1992 году как дань памяти той эпохе, когда ремесло и искусство были неразрывно связаны.

Восьмигранный корпус, сделанный из стерлингового серебра 925-й пробы, украшен богатым орнаментом в стиле Ренессанс, имеет венскую гравировку ручной работы с подписями восьми (!) мастеров. Изысканный корпус и перо ручки из 18-каратного золота с родиевым напылением, покрытые тончайшей гравировкой с вырезом в форме сердца, делают ее произведением высокого ювелирного искусства и прекрасным инструментом для одухотворенного письма.

Спустя четверть века после выхода в 1992 году ручки компании Montblanc итальянская мануфактура Visconti выпустила в коллекции “Medici” лимитированную серию перьевых ручек “Il Magnifico”, посвященную Лоренцо Великолепному. Корпус ручки восьмигранной формы выполнен из мрамора Леванте темно-коричневого цвета с белыми прожилками. Именно этот материал использовался в отделке дворца Медичи Риккарди — резиденции Лоренцо Великолепного. Колпачок изготовлен из стерлингового серебра 925-й пробы и украшен гравированным вручную орнаментом из королевских флорентийских лилий. Эти ювелирные традиции берут начало в XV веке в мастерских Бенвенуто Челлини.

Великолепное перо из 23-каратного палладия придает строгость и изысканность дизайну ручки. Лимитированная серия состоит из 388 экземпляров.







Микеланджело незадолго до вторжения во Флоренцию войск под командованием французского короля Карла VIII уехал сначала в Венецию, а затем в 1494 году в Болонью, где прожил год. Болонья со своими традициями, университетской образованностью, уникальной архитектурой стала для него новой питательной средой, несмотря на то что, судя по письмам домой, он испытывал тоску и одиночество.

Еще в Венеции Микеланджело через посредничество Джан Франческо Альдовранди получил заказ на несколько статуй для раки святого Доменика в соборе Сан Доменико в Болонье.

Для гробницы святого Доменика Микеланджело изваял три статуи: Ангела, держащего канделябр, святого Прокла и святого Петрония. В этих работах обнаруживается связь между творческими поисками Микеланджело и тем стремлением к динамичной, крупной форме, которая отличала его предшественника скульптора Якопо дела Кверча, также работавшего в Болонье. По мнению историков искусства Ренессанса, непосредственное знакомство Микеланджело с творчеством этого выдающегося мастера стало самым значительным событием пребывания Микеланджело в Болонье.

Наиболее выразительной из трех работ мастера стала статуя святого Прокла. Поражает его лицо, преисполненное решимости и гнева. Неповторимость неистового духа скульптора заявляет здесь о себе уже в полную меру.

Продолжая высокие болонские ремесленные традиции, мануфактура OMAS выпустила оригинальный сет перьевой ручки “Bologna Certified Edition”. Уникальность ее состоит в том, что перьевой блок ручки можно заменить на блок роллера, который входит в комплект сета. Компания OMAS берет свою историю в начале XX века, когда ее основатель Армандо Симони занялся починкой перьевых ручек. В 1925 году в Болонье он основал мастерскую под названием “Officina Meccanica Armando Simoni” (OMAS), которая вскоре стала изготавливать собственные модели, воплощая креативные идеи ювелирных дизайнеров. Стремясь запечатлеть уникальную городскую архитектуру Болоньи, дизайнеры на корпусе ручки “Bologna” из стерлингового серебра 925-й пробы изобразили многочисленные портики, арки, связывающие все части города крытыми пешеходными галереями. Галерея портиков Сан-Лука — одна из самых длинных в мире была построена между XVII и XVIII веками. Элегантность ручки подчеркивается колпачком с клипом серебряной отделки, который напоминает округлость этих знаменитых портиков. Изготовлено 666 экземпляров ручки. Именно из такого же количества арок состоит портик, имеющий общую протяженность 3796 м. Количество арок 666 не случайно: по всей видимости, портик символизирует змея, или же дьявола, раздавленного ногой Пречистой Девы.

В перьевом блоке ручки установлено золотое 14-каратное перо с великолепной гравировкой.



«Оплакивание
Христа»



В начале 1495 года Микеланджело возвратился из Болоньи во Флоренцию, где начал работать над скульптурами «Святой Йоханнес» и «Спящий Купидон». В 1496 году по приглашению кардинала Рафаэля Риарио он приехал в Рим, где получил заказ на скульптуру «Вакх». Однако самой грандиозной работой молодого мастера в этот период стала скульптурная композиция «Пьета».

Статую оплакивания Христа Девой Марией заказал Микеланджело кардинал Жан Билер де Лаграла, посол французского короля Карла VIII при понтификате папы Александра VI. Договор на работу был подписан 27 августа 1498 года и предусматривал уплату 450 папских дукатов. Микеланджело в то время было всего 23 года.

Столь грандиозная работа была закончена почти через два года. В этом шедевре раннего периода творчества Микеланджело тема оплакивания Христа выражена в не совсем обычной для итальянской художественной традиции форме: во многом она отвечала североевропейским иконографическим канонам. Скульптор переосмыслил в духе высокого гуманизма традиционное для северной готики скульптурное изображение безжизненного Христа на руках матери. Джорджо Вазари в жизнеописании Микеланджело так излагает технические аспекты «Пьеты»: «Воистину нельзя не удивляться, как рука художника в такое короткое время и так совершенно выполнила подобную божественную работу: в самом деле, не есть ли это чудо, что бесформенный блок камня получил такие совершенные очертания, которые и сама природа вряд ли способна создать во плоти». И далее: «Пусть ни один скульптор, каким бы ни был он исключительным мастером, и не думает достичь совершенства этого произведения по рисунку и совершенству; никакими трудами не достигнет он такой тонкости, такой чистоты, такой искусности в обработке мрамора, каких достиг Микеланджело, ибо явлена здесь вся сила и мощь искусства». Статую первоначально поместили в капеллу Святой Петрониллы в старой базилике Святого Петра, которая была разобрана около 1539 года; затем ее перенесли в капеллу Мадонны делла Феббре, в новую церковь, а в 1749 года в капеллу Распятия (Капелла «Пьеты»).

К теме Пьеты Микеланджело обращался еще дважды: в 1550 году (Пьета Бандини) и в канун своей смерти в 1564 создал Пьету Ронданини.

В последние годы своей жизни Микеланджело возвращался к теме «Оплакивания» – с мыслями о смерти и тревожных страданий религиозного характера. В плане иконографии все композиции оплакивания у мастера зрелых лет существенно отличаются от ватиканской: тело Христа больше не лежит на ее коленях, а изображено в вертикальном положении. Поддерживаемое матерью с видимым усилием, оно опадает всем своим весом.



Michelangelo



Как свидетельствует Вазари, Пьету Бандини Микеланджело сначала предназначал для своего захоронения в римской церкви Санта-Мария-Маджоре. В персонаже Никодима, поддерживающего Христа, угадываются черты портрета мастера. Над Пьетой Ронданини Микеланджело работал накануне своей смерти в феврале 1564 года: в то время мастеру было почти 89 лет. Пафос скульптуры Пьета Риданини становится еще более трагическим из-за того, что в ней полное единство матери и сына, которого Микеланджело изваял, будто вмуровав в тело Девы Марии.

«Пьета» Микеланджело на века стала вдохновенным образом для художников, дизайнеров и создателей модных брендов. Так, итальянская компания Ансога создала свой маленький шедевр — ручку “Michelangelo”. Замысел и процесс создания этого инструмента заставляют испытывать возвышенное чувство и любовь к прекрасному. Именно с таким вдохновением компания Ансога производит с 1919 года все письменные инструменты, являющиеся гарантией качества и превосходства.

Выпущено всего 88 экземпляров перьевых ручек “Michelangelo”. Корпус ручек выполнен из позолоченного серебра 925-й пробы с центральной вставкой из уникального белого мрамора из каменоломен Каррары, где некогда был добыт и мрамор для скульптуры «Пьета».

По свидетельству Вазари, Микеланджело однажды в Риме, в базилике Святого Петра, войдя в капеллу, где стояла «Пьета», услышал, как ломбардцы, хвалившие скульптуру, спросили, кто изваял ее, и один из посетителей ответил, что работу выполнил миланец Гоббо. Это весьма огорчило молодого и амбициозного мастера и ночью, принеся с собой светильник и резец, он на перевязи одежды Девы Марии вырезал надпись: «Микеланджело Буанарроти, флорентиец исполнил».

Дизайнеры Ансога, стремясь увековечить эту историю в пишущих инструментах, по всей длине мраморной части корпуса ручки вырезали слово “Michelangelo”. Колпачок ручки эффектно завершает общую композицию; позолоченная спиральная ветвь поднимается от основания к красному перламутровому завершению. На клипе фирменный знак — якорь.

Золотое перо 750-й пробы украшено гравировкой — числом 1919.



Алтарь Пикколомини



Творчество Микеланджело связано и с Сиеной, которая по праву считается одним из самых красивых городов Тосканы.

Общественным центром жизни Сиенской республики служит площадь в центре города, напоминающая по форме раковину — Пьяцца-дель-Кампо. Дважды в год здесь разыгрывается Палео — костюмированное представление в средневековом стиле. Рядом с площадью стоит символ могущества и независимости средневековой Сиены — великолепная башня Торре-дель-Манджа высотой в 102 м. Неподалеку находится Сиенский кафедральный собор, построенный в честь Вознесения Пресвятой Девы Марии. Этот собор является общепризнанным эталоном итальянской готики. В крипте собора находится баптистерий святого Ионна Крестителя, украшенный скульптурами, которые выполнены Якопо делла Кверча, Лоренцо Гиберти и Донателло, а рядом со входом в библиотеку Пикколомини расположен чудесный алтарь. Он был заказан кардиналом Франческо Тодескини-Пикколомини, племянником папы Пия II, ломбардскому скульптору Андреа Бреньо, который со своими помощниками работал в Сиене с 1481 по 1485 год.

19 июня 1501 года Микеланджело подписал контракт на изготовление 15 скульптур для этого алтаря и окончание статуи святого Франциска, начатой Пьетро Торриджани, известного тем, что когда-то сломал Микеланджело нос. В действительности же Микеланджело с весны 1503 до конца лета 1504 года изваял статуи только лишь четырех святых — Петра, Павла, Пия и Григория. Одной из самых выразительных работ алтаря стала статуя святого Павла, в лике которого угадываются черты самого Микеланджело до того, как его лицо изуродовал вспыльчивый скульптор Торриджани. Внушительный алтарь состоит из трех рядов ниш. В нижнем ярусе установлены четыре статуи работы Микеланджело, в верхнем ярусе алтаря скульптура — «Мадонна с младенцем», ранняя работа Якопо делла Кверча.

Статуи святых нижнего ряда стоят на фоне раковин — одного из символов, к которому часто прибегали художники Возрождения. Сакральная символика раковины, связанная с зарождением жизни, из Античности перешла в христианское искусство.

В 1999 году итальянская компания Ансога, стараясь подчеркнуть роль величайших мастеров — художников и скульпторов, сделавших славу Сиене, выпустила лимитированную серию “Siena” из 1919 перьевых ручек.

Как бы отсылая владельцев этого инструмента к сиенской площади Пьяцца-дель-Кампо, спланированной в форме раковины — символу Возрождения, дизайнеры мануфактуры украсили корпус ручки “Siena” превосходной перламутровой мозаикой из двух видов морских раковин. Колпачок, основание и вставка сделаны из красной переливающейся акриловой смолы. Кольца на колпачке и корпусе выполнены из серебра 925-й пробы с 18-каратным золотым напылением. Золотое перо с традиционной гравировкой — цифрой 1919.



«Давид»

Начало XVI века было отмечено новыми творческими взлетами Микеланджело.

Попечители флорентийского собора Санта-Мария-дель-Фьоре 16 августа 1501 года заключили с ним договор на создание статуи из глыбы мрамора большого размера.

Проект создания статуи Давида начал обсуждаться еще в середине XV века. Гильдия торговцев шерстью, осуществлявшая надзор за украшением храма, выступила с предложением окружить собор 12 величественными скульптурами из Ветхого Завета. К 1464 году были готовы только две статуи, одну из которых выполнил Донателло, а другою Агостино ди Дуччо. Для статуи Давида во Флоренцию был доставлен пятиметровый мраморный блок, добытый в каменоломне в Карраре. После смерти Донателло в 1466 году Агостино прекратил работу, едва принявшись за обтесывание ног фигуры. Вскоре был расторгнут контракт и с пришедшим ему на смену Антонио Росселлино. Таким образом к началу XVI века заброшенный блок мрамора, который флорентийцы окрестили Гигантом, представлял собой довольно жалкое зрелище. Наконец кураторы собора признали блок и сделанные в нем заготовки статуи годным к доделке и поручили заказ на изготовление статуи 26-летнему Микеланджело Буонарроти.

Мастер работал над ней два последующих года.

25 января 1504 года, когда работа была почти готова, комиссия, состоявшая из художников Леонардо да Винчи, Сандро Боттичелли, Филиппино Липпи, Пьетро Перуджино и других, приняла решение поставить статую Давида как символ свободы и независимости не около собора, а у входа в Палаццо Веккьо, резиденции правительства города.

«Давид» простоял на этом месте до 1873 года, а затем был перенесен во флорентийскую Академию художеств.

Лишь в 1910 году мраморная копия «Давида» была поставлена у Палаццо Веккьо. Статуя Давида вошла мировую культуру как универсальный символ гармонии человеческого тела.



Испанская компания Kynsey Pens создала свой маленький шедевр, выпустив перьевую ручку “David Michelangelo”. Испанский бренд коллекционных ручек Kynsey объединил в себе новаторство и национальные художественные техники, которыми в совершенстве владеют всего несколько мастеров в мире. Никто никогда еще не пробовал использовать для украшения пишущих приборов русскую лаковую миниатюру. Это сделал в 1987 году основатель бренда Антонио Санчес Кастро.

Кропотливый труд миниатюрной росписи занимает более полугода и требует поистине сверхчеловеческой концентрации и терпения.

В зависимости от темы коллекции предпочтение отдается той или иной школе русской лаковой миниатюры.

Конечный контроль качества исполнения миниатюры на корпусах и колпачках осуществляется в Мадриде, затем ручки отправляются в Италию, где их собирают.



Перьевая ручка “David Michelangelo” из коллекции «Русские шедевры» вышла в серии «Мастера живописи» в десяти экземплярах и фактически сразу стала большой редкостью. Роспись выполнена российской миниатюристой Екатериной Маркиной. На бесклиповом теле ручки во весь размер написана скульптура Давид. На колпачке нарисован торс героя, а на корпусе — нижняя часть тела. В такой композиции перьевая ручка представляется не как утилитарный пишущий инструмент, а скорее, как произведение искусства лаковой миниатюры.

Перо выполнено из 18-каратного золота с монограммой Kynsey.

Темой «Давида» были увлечены и дизайнеры компании Montblanc, выпустившей в 2018 году лимитированную серию перьевых ручек “Michelangelo master of Marble”. Колпачок и корпус ручки выполнены из каррарского мрамора (Bianca Carrara Type C), на которых вручную вырезана скульптура Давида. Причем мастера выполнили резьбу с эффектом незавершенности, что было присуще многим скульптурным работам Микеланджело.

Навершие колпачка с четырьмя стеклянными прозрачными вырезами, по форме напоминающее купол собора Святого Петра, изготовлено из белого золота. Внутри колпачка находятся «парящие» бриллианты, а сверху фирменная звезда Montblanc. Клип ручки также весьма оригинален: он завершается изображением резца, каким мастера обрабатывают мрамор.

Перо 750-й пробы украшено гравировкой статуи Давида. Ручка выпущена лимитированной серией в 96 экземпляров. Дизайнеры посвятили ее 96-му сонету Микеланджело.

Ни гаже, ни достойнее презренья,
Чем я, тебя забывший, в мире нет;
И все ж прости нарушенный обет
Усталой плоти, впавшей в искушенья;
Не размыкай, о Вседержитель, звенья
Моих шагов туда, где вечен свет:
О вере говорю, — себе во вред
Я не вкусил в ней полноты спасенья.
Чем редкостней, тем лишь все боле мил
Мне дар даров: к покою, к благостыне
Другого мир не обретет пути;
Ты кровь свою за нас так щедро лил,
Что станешь ли скупей на милость ныне?
Иных ключей нам к небу не найти!*

Сонет написан в 1555 году, в год восьмидесятилетия мастера. Видимо, тогда Микеланджело остро переживал очередную границу своего возраста и размышлял о жизни и смерти.

* Перевод с ит. А.М. Эфроса.







Палаццо Веккьо



С Палаццо Веккьо связано множество событий жизни и творчества Микеланджело Буонарроти: так, перед дворцом на Площади Синьории возвышается величественная фигура Давида, а внутри в Зале Пятиста стоит шедевр Микеланджело — скульптурный ансамбль «Гений». Строительство Палаццо Веккьо началось в 1299 году по проекту Арнольфо ди Камбио. Дворец всегда был утверждением мощи флорентийской Коммуны, ее символом. Над выступами верхнего яруса дворца возвышается сторожевая башня Арнольфо высотой 94 м. В течение десяти лет, с 1540 до 1550 года, Палаццо Веккьо было резиденцией герцога Козимо I. Позднее Медичи переехали во дворец Питти. После этого дворец, носивший имя Палаццо делла Синьория, стали называть Старым дворцом, т. е. Палаццо Веккьо.

Одним из украшений палаццо является грандиозный зал внушительных размеров — 52 × 23 м. Большой Зал Пятиста, построенный в 1494 году Симоне дель Поллайоло, предназначался для заседаний Великого Совета. В это время Медичи были в изгнании, и во Флоренции правила Республика. С этим залом связана история творческого противостояния двух титанов Возрождения — Леонардо да Винчи и Микеланджело Буонарроти, получивших заказ на роспись противоположных стен зала.

Леонардо в 1503 году выбрал сюжетом росписи эпизод битвы при Ангиари, происходившей 29 июня 1440 года между флорентийско-венецианскими войсками и находившимися на миланской службе отрядами кондотьера Пикколо Пиччинино. Битва происходила недалеко от города Борго Сан Сеполькро и кончилась полным разгромом миланцев. Этой победой очень гордились флорентийцы, и поэтому не удивительно, что именно ее избрал Леонардо в качестве темы росписи. Микеланджело же для росписи противоположной стены взял сюжет битвы флорентийцев с пизанцами при Кашино в 1346 году.

Буонарроти нарисовал картон битвы и, как описывает Вазари, «... высшее искусство обнаружил на этом картоне. При взгляде на божественные фигуры некоторые из видевших говорят, что таких творений ни его руки, ни чьей иной они больше никогда не видели, что такой божественности в искусстве никакому другому таланту не достичь».





К большому сожалению, обе работы мастеров не были закончены. Позднее с картонов Леонардо и Микеланджело в XVI–XVII веках были сделаны копии, по которым можно судить о творческом поединке двух великих художников Возрождения.

В зале Великого Совета располагаются скульптуры: «Подвиги Геракла» работы Винченцо де Росси и «Гений», или «Победа», Микеланджело. Одни искусствоведы считают, что «Гений» предназначался для гробницы Папы Юлия II, другие — для фасада церкви Сан-Лоренцо во Флоренции.

Скульптура оставалась в мастерской художника до его смерти, а затем была приобретена Даниэле да Вольтерра, предложившим поставить ее над гробницей Микеланджело в соборе Санта-Кроче, но это предложение Совет отверг.

Итальянская компания Augoga увековечила в своих великолепных пишущих инструментах знаменитое Палаццо Веккьо, выпустив серию ручек “Firenze”, посвященную архитектуре великого города искусств, в котором творил Микеланджело.

Серия ручек, созданная дизайнером Эдвардом Юдом, включает три варианта: с золотым накладным орнаментом колпачка; позолоченным по технологии вермей и из стерлингового черного серебра.

Накладной орнамент колпачка представляет собой композицию из трех главных символов Флоренции: статуи «Давид» Микеланджело на площади Синьории, Палаццо Веккьо с башней Арнольфо и купола Санта-Мария-дель-Фьори.

Примечательно, что купол Санта-Мария-дель-Фьори изображен на фоне кипарисов, стоящих на пьядцале Микеланджело, которая находится на возвышенности, к югу от центра города, на левом берегу реки Арно. В центре пьядцале стоит бронзовый «Давид» Микеланджело. Низ колпачка опоясывает кольцо в виде стилизованного изображения моста Понте Веккьо с арками и коридором Вазари, который соединяет Палаццо Веккьо с дворцом Питти на другом берегу реки Арно.

Замыкает колпачок геральдический орнамент с надписями “Augoga” и “Firenze”. Сверху к колпачку крепится фирменный клип с шариком на конце.

Корпус ручки, на котором штриховой гравировкой нанесены 15 флорентийских лилий, выполнен из акриловой смолы терракотового цвета.

Все ручки серии оснащены золотыми 18-каратными перьями 750-й пробы с высокохудожественной гравировкой.





Каррара

Каррарский мрамор стал основным материалом эпохи Возрождения и материалом, из которого выполнены многие скульптуры Микеланджело Буонарроти.

В Апуанских Альпах над селением Каррара насчитывается по меньшей мере 650 карьерных участков. Это служит доказательством того, что каррарские карьеры являются самыми крупными по добыче мрамора в мире. Наиболее известны карьеры Калакатта, Статуарио и Фантискритти.

В исторической части Каррары на площади Дуомо можно видеть дом, в котором часто останавливался великий Микеланджело, когда приезжал для подбора мрамора. Известно, что его любимый мрамор был белый, с особыми светоотражающими свойствами: на солнце он как бы горел изнутри. Этот сорт каррарского мрамора сегодня называется «Микеланджело».

Для своих работ мастер также использовал и такие сорта, как паонаццо, бардильо, калакатта, паоназетто и др. Впервые Микеланджело приехал в Каррару 18 ноября 1497 года. Этот факт засвидетельствован кардиналом Джованни делло Грослай, который просил художника отправиться в Каррару для поиска достойного мраморного блока для скульптуры «Пьета». Ведется много споров о происхождении мрамора «Пьеты». Многие исследователи склоняются к мнению, что мраморный блок взят в каменоломнях Полваччо над Торано, в 1 км к северу от Каррары.

Наверное, самым продолжительным пребыванием Буонарроти в Карраре был период с 1505 по 1506 год, когда мастер выбирал мрамор для гробницы Папы Юлия II. По свидетельству биографов, в каменоломне Торано Микеланджело сам участвовал в выламывании блоков и их распиловке. Он был несговорчив и придирался к каждой детали в поисках идеального экземпляра. В каждом удачно найденном блоке он видел конкретную скульптуру. Сегодня студенты Академии искусств в Карраре, выполняющие творческие работы в каррарском мраморе, говорят о том, что скульптурный мрамор «Микеланджело» имеет особенные свойства: он подобен животворящей массе, из которой можно ваять, отсекая по завету мастера только ненужное.

Мануфактура Ансога, желая дать поклонникам творчества Микеланджело возможность ощутить энергетику каррарского мрамора, полюбоваться его внутренним свечением выпустила лимитированную серию ручек «Cava Michelangelo».

Корпус ручки этой серии сделан из скульптурного мрамора каррарских каменоломен, где вырубались блоки для гениальных скульптур Микеланджело.

Ручка выпущена в 88 экземплярах. На перо из белого золота 750-й пробы выполнена гравировка «1919». Украшением этого пишущего инструмента, без сомнения, является колпачок из красной акриловой смолы с перламутром, богато украшенный сверху и снизу серебряными кольцами с филигранным растительным орнаментом, напоминающим природу Каррары.





Сикстинская капелла

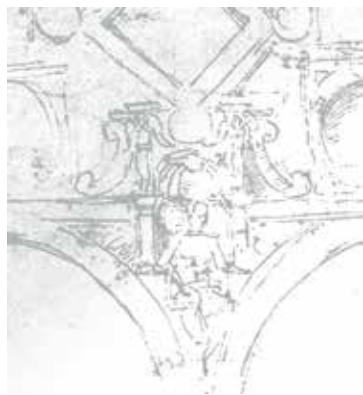

Великая капелла Ватиканского дворца, посвященная усению Божией Матери и известная как Сикстинская капелла, была возведена флорентийским зодчим Джованни де Долни в начале последней четверти XV века для Папы Сикста IV. Однонефная капелла, расположенная внутри комплекса Ватиканских дворцов, соединена прямым переходом с покоем Папы. Размеры Сикстинской капеллы повторяют размеры храма Соломона в Иерусалиме (40,5 × 13,5 м). После сближения Папы и Лоренцо Медичи группа художников из Флоренции была приглашена в Рим, где вместе с мастерами из Умбрии в 1481–1483 годах они должны были расписать стены Сикстинской капеллы. Среди художников были Козимо Росселли, Пьеро Перуджино, Доменико Гирландайо, Сандро Боттичелли, Лука Синьорелли со своими помощниками и учениками — Синьорелли, Пинтуриккио, Бартоломео делла Гатта, Давид Гирландайо, Бьяджо Д' Антонио, Пьеро Ди Козимо.

На фресках изображено не менее сотни портретных фигур. Изначально фресок было 16, но сохранилось только 12. Стены опоясывают два цикла: на северной стене — история Христа, а на южной — история Моисея. Программу росписи цикла тщательно продумали ватиканские богословы. Фрески служили прославлению исторической роли Церкви.

В 1508–1512 годах по заказу Папы Юлия II Микеланджело расписывал поток капеллы с распалубками и люнетами.

31 октября 1512 года Папа Юлий II отслужил торжественную вечерню в честь завершения работ по росписи свода Сикстинской капеллы. Спустя почти 30 лет Микеланджело вернулся в Сикстинскую капеллу для росписи алтарной стены фреской «Страшный суд», которая стала очередным шедевром мастера.

В честь пятисотлетнего юбилея Сикстинской капеллы 31 октября 2012 года Римский Папа Бенедикт XVI повторил торжественную церемонию 1512 года. Напоминанием современникам о грандиозности творения великих мастеров Возрождения в Сикстинской капелле Ватикана стала потрясающая работа дизайнеров, художников и инженеров итальянской компании Ансога, выпустившей перьевую ручку «Capello Sestina» («Сикстинская капелла»).

На восьми перламутровых панельках корпуса ручки, изготовленной из акриловой смолы, вручную искусно выполнена миниатюра центрального фрагмента алтарной стены капеллы — фрески «Страшный суд» Микеланджело. Поражающее своей детальностью изображение фигур Девы Марии и Христа с поднятой в благословляющем жесте правой рукой и опущенной левой в знак приговора грешникам дополняет свечение инкрустированного перламутра и благородный блеск позолоты. Колпачок цвета искрящейся синей глазури с великолепно декорированным верхнем кольцом крепления клипа завершает этот маленький шедевр. Лимитированная серия состоит из 33 перьевых ручек.

Традиционно перо изготовлено из 18-каратного золота, на котором изображен логотип компании Ансога.



«Сотворение Адама»



Папа Юлий II начал переговоры с Микеланджело по поводу росписи плафона Сикстинской капеллы в мае 1506 года, однако работа началась только спустя два года, 10 мая 1508 года. В течение этого времени художника уговаривали принять заказ, о чем известно из исторических источников. Микеланджело считал, что не обладает необходимыми профессиональными навыками вне области скульптуры.

В письме к отцу в январе 1509 года Микеланджело писал: «Работа движется не так, как было бы, по-моему, нужно, происходит это от трудности ее и от того еще, что не моя это специальность». Первой проблемой, с которой столкнулся художник, было сооружение лесов для безопасной работы на высоте более чем 20 м, с которой, как инженер и архитектор, он справился блестяще.

Иконография плафона разделяется на три части. Первая состоит из 14 люнетов над окнами с восемью треугольными распалубками над люнетами, где изображены образы персонажей Ветхого Завета, преимущественно предков Иисуса Христа.

В четырех парусах по углам Юдифь и Олоферн, Давид и Голиаф (со стороны входа), наказание Амана и Медный змий (над алтарной стеной).

Вторая и третья части это собственно плафон. Девять центральных поверхностей Микеланджело заполнил картинами на сюжеты Книги Бытия, следующими в хронологическом порядке от алтаря к входной стене: «Сотворение светил», «Отделение света от тьмы», «Отделение тверди от воды», «Сотворение Адама», «Сотворение Евы», «Грехопадение и изгнание из Рая», «Приношение жертвы Ноем», «Всемирный потоп», «Опьянение Ноем».

Фреска «Сотворение Адама» — одна из самых выдающихся композиций этого цикла. Саваоф движением своей десницы вселяет жизненный дух в Адама. Этот сюжет, без сомнения, более подробно описан в литературе, чем любой другой сюжет росписи плафона Сикстинской капеллы. Включение в композицию Бога-Отца, парящего на развешивающемся плаще, в сопровождении нескольких персонажей, весьма необычно для изображения сотворения Адама. Изящная женская фигура, которую Бог-Отец обнимает левой рукой, возможно, Ева, еще не сотворенная, но уже присутствующая в замыслах Создателя. В 1512 году титанический труд художника, потрясающий воображение, был закончен.

В 2012 году, спустя 500 лет со дня окончания росписи плафона Микеланджело Буонарроти, итальянская компания Marlen выпустила перьевую ручку «Creazione di Adamo» — «Сотворение Адама». Ее корпус изготовлен из стерлингового серебра 925-й пробы, расписана она вручную на сюжет фрески Микеланджело.

На колпачке с традиционно для Marlen укороченным клипом написаны протянутые друг к другу руки Бога и Адама в момент созидания.

Этот сюжет стал хрестоматийным в истории живописи.



Золотое перо богато декорировано тонким орнаментом Marlen, что придает этому пишущему инструменту особую выразительность и инженерную законченность.

Ручка фактически сразу стала коллекционной редкостью, так как было выпущено всего 28 экземпляров.

Дизайнеры компании Kynsey Pens и ее вдохновитель и владелец Санчес Кастро также изобразили этот сюжет на очередном шедевре компании — ручке “Creation”. Протянутые руки Бога и Адама написаны на колпачке и корпусе. Сюжеты обрамлены кольцами серебряного цвета с декоративным орнаментом и гравировкой “Kynsey”.

Владельцы этого пишущего инструмента испытывают особые впечатления, снимая колпачок ручки, так как при этом расходятся руки Адама и Бога, и фреска как бы оживает на глазах...

Ручка выпущена ограниченным тиражом. В историю искусства всех времен сюжет протянутых рук Адама и Бога вошел как один из самых высоких и одухотворенных символов.

В 1999 году компания Montegrappa выпустила ручку “Science & Nature”, представляющую видение третьего тысячелетия, когда наука станет частью искусства, а искусство — частью науки.

Модель украсили двумя рисунками — «Сотворение Адама» и изображением чипа с микросхемой как символа длинного и тернистого пути к знаниям. Оборудованная поршневым накопителем чернил, ручка “Science & Nature” выпущена в количестве 1912 экземпляров — из драгоценной смолы и стерлингового серебра и только 100 изделий — из смолы и 18-каратного золота.

Многие ответы на вопросы о будущем кроются в истории, поэтому важно создать серию образов, складывающихся в единую картину различные этапы эволюции цивилизации. Компания Montegrappa после “Science & Nature” выпустила ручку “Human Civilization”, очередную серию, посвященную истории человечества.

В ювелирном изделии художественные образцы и символические детали создают восхитительную миниатюрную картинную галерею.

Восемь картин на корпусе представляют основные этапы развития цивилизации со времен ее зарождения и вплоть до наступления третьего тысячелетия. На первой картине изображен Адам с фрески потолка Сикстинской капеллы, у начала лестницы, символизирующей эволюцию цивилизации: Адам опирается локтем на кипу книг, символ знаний, а его левая рука простирается вперед, к прогрессу, берущему основу в открытой книге — символе общения и передачи знаний.

Всего было выпущено 1912 ручек “Human Civilization” из стерлингового серебра и 100 — из 18-каратного золота.





«Отделение тверди
от воды»

Панорамный взгляд на роспись плафона Сикстинской капеллы позволяет раскрыть силу визуального воздействия и сложность реализации всей программы замысла Микеланджело. Он отошел от концепции унитарного, обозримого с одной точки зрения пространства, согласно ренессансной теории перспективы. Каждая фигура находится внутри обособленного пространства, каждая сцена предстает по-разному: то ближе, то дальше, и, тем не менее, роспись поражает органичностью связей всех ее частей.

Известно, что Микеланджело начал расписывать потолок, продвигаясь постепенно от входа в сторону алтаря. Источником вдохновения для Микеланджело при создании фресок потолка Сикстинской капеллы безусловно был текст Ветхого Завета.

Одним из центральных изображений потолка является фреска «Отделение тверди от воды».

И сказал Бог: да будет твердь посреди воды, и да отделяет она воду от воды.

И создал Бог твердь, и отделил воду, которая под твердью, от воды, которая над твердью. И стало так.

И назвал Бог твердь небом. И был вечер, и было утро: день второй.

И сказал Бог: да соберется вода, которая под небом, в одно место, и да явится суша. И стало так.

И назвал Бог сушу землею, а собрание вод назвал морями. И увидел Бое, что это хорошо*.

На фреске Бог-Отец в сопровождении трех ангелов парит над серой водой, над ним голубое небо. Бог сосредоточен, с опущенными веками и разведенными напряженными руками, он выполняет вселенскую миссию мирового созидания. Фреска гениально передает динамику и сакральность этого процесса.

Тема фрески стала сюжетом росписи уникального пишущего инструмента от компании Kynsey Pens. Роспись на ручке начинается на бесклиповом колпачке и продолжается на корпусе. Перьевая ручка выпущена в коллекции «Русские шедевры» серии «Сикстинская капелла» в количестве пяти экземпляров. Она сразу стала предметом вождения коллекционеров. Миниатюра фрески выполнена российской художницей Екатериной Маркиной, автора нескольких работ на тему творчества Микеланджело.

Перья ручек Kynsey изготовлены из 18-каратного золота и украшены логотипом компании.

Ручки “Kynsey Pens” завораживают чрезвычайным равновесием, изысканным вкусом и удивительно приятны на ощупь. Эти особые свойства компания обеспечивает благодаря использованию природных материалов — целлулоида, золота и серебра.

* Ветхий Завет. Быт. 1 : 6–10

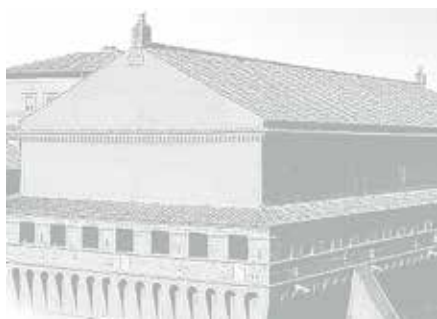



Папа Юлий II



Папа Юлий II принял правление в Ватикане в 1503 году в качестве понтифика максимуса. В течение десяти лет папства он успешно трудился на благо сохранения церковного государства и единства Италии. Юлий II предусматривал не только прославление Церкви как пастыря душ, но и утверждение политического лидерства Рима, к чему он неизменно целенаправленно стремился. Будучи авторитарным, умным и амбициозным политиком, понтифик собрал при своем дворе лучшие умы и таланты эпохи. Их привлекали папская щедрость и сохранившиеся в Риме образцы античного искусства. Эти свидетельства исчезнувшей классики когда-то вдохновили первых гуманистов на освоение новых представлений о мире. В начале XVI века, когда ренессансное искусство достигло наивысшей зрелости, они продолжали служить материалом для сравнения, сопоставления прошлого и вновь достигнутого, источником свежих идей и еще невиданных творений.

За время понтификата величайший покровитель в истории Церкви превратил Рим в центр итальянского Ренессанса.

Невозможно переоценить вклад в новое искусство Рима Донато Браманте, Микеланджело Буонарроти, Рафаэля Санти. Лаконичная, идущая словно изнутри, бесспорно римская монументальность у Браманте; пластика, открывающая всеобъемлющие пространства у Микеланджело, совершенная изобразительная формула для воплощения идеи красоты у Рафаэля. Все это на века сделало Вечный город центром притяжения для художников и поэтов.

Юлий II как никто другой из его предшественников и последователей был истинным покровителем искусств.

В начале 1508 года Микеланджело получил заказ на изготовление бронзовой статуи папы Юлия II. По замыслу мастера понтифик должен был сидеть на коне.

В конце февраля 1508 года статуя была отлита и установлена на фронтоне болонской церкви Сан-Петронио. По описанию Джорджо Вазари, Микеланджело придал позе статуи «величественный, торжественный вид, в роскошном пышном одеянии, с лицом, исполненным отваги, силы, энергии и строгости».

Однако статую постигла неудача: в 1511 году, в период борьбы за власть в Болонье между сторонниками Юлия II и правящей семьей Бонтивольо статуя была разбита и переплавлена. Бонтивольо бронзу продали Альфонсо Феррарскому, который отлил из неё пушку под названием «Юлия». Таким образом творение божественного Микеланджело не дожило до наших дней.

Компания Montblanc в 2005 году в серии «Покровители искусств» выпустила удивительную ручку «Pope Julius II» (Папа Юлий II).

Лимитированная серия из 4810 ручек «Pope Julius II» представляет собой инструмент, лакированный целлулоидный кремовый корпус которого покрыт позолоченной сеткой. Цвет корпуса напоминает цвета папского одеяния.



Верхушки колпачка с легендарной звездой Montblanc напоминает форму короны понтифика максимуса.

Целлулоид — это материал, благодаря качествам которого перьевая ручка становится совершенной: легкость, ударная вязкость, прочность, приятное впечатление на ощупь и блеск присоединяются к удивительным цветовым решениям.

Фазы обработки целлулоида достаточно продолжительны и трудоемки: производственный цикл изготовления превышает 100 дней.

В серии «888» корпус ручек покрыт лаком благородного бордового цвета с золотой сеткой 750-й пробы. Верх колпачка увенчан тиарой — короной понтифика — из драгоценных камней.

В обеих сериях установлены золотые 18-каратные перья, на которых выгравирована эмблема — гербовый щит Папы Юлия II.

По традиции компания Montblanc подарила экземпляры перьевой ручки “Роre Julius II” людям из разных стран мира, известным своим вкладом в культуру и искусство.





В ноябре 1520 года Микеланджело приступил к работе над усыпальницей Медичи в соборе Сан-Лоренцо во Флоренции.

Капелла имеет полусферический свод с кессонами, а ее купол напоминает купол римского Пантеона. Капелла сложена из блоков двух цветов — серого («пьетра серена») и белого («стукко»). Табернакли, помещенные над порталами, и другие элементы в действительности берут начало в архитектуре Брунеллески. Прием же Буонарроти состоял в том, что, начиная с некоторых традиционных основ, он постепенно развивал и менял ренессансные каноны. «Он значительно отошел от того, что регулировалось пропорциями, ордером и правилами, существовавшими в обычной практике и следовавшими Ветрувию и античным образцам», — писал Вазари.

Согласно первоначальному проекту предполагалось разместить в капелле четыре гробницы: Лоренцо Медичи Великолепного и его брата Джулиано, а также герцога Немурского Джулиано, умершего в 1516 году, сына Лоренцо Великолепного, и его племянника Лоренцо, герцога Урбинского, умершего в 1519 году.

Кроме этих гробниц должны были быть добавлены еще мавзолеи двух Пап из династии Медичи — Льва X и Климента VII.

В действительности же проект был исполнен только по отношению к гробницам герцогов. Лоренцо Великолепный и его брат погребены под алтарной стеной, под композицией «Мадонна с младенцем», по сторонам которой помещены статуи святых Космы и Дамиана.

Скульптуры для капеллы Медичи Микеланджело изваял в 1524–1534 годы.

Новаторство Микеланджело как архитектора гробниц проявилось почти во всех декоративных элементах. Изогнутость саркофагов с двумя валютами на каждом и противопоставленность лежащих на них аллегорических фигур (по две на каждом саркофаге) дают ощущение поразительной динамичности.

Гробница герцога Лоренцо Урбинского у западной стены капеллы украшена аллегорическими фигурами, символизирующими Утро и Вечер. В нише над ними находится скульптура сидящего Лоренцо, облаченного в доспехи античного война. Его голову покрывает шлем, напоминающий львиную голову. Лоренцо легко опирается на левую руку: эту позу искусствоведы традиционно считают символом меланхолии. Левый локоть герцога опирается на копилку с монетами, украшенную головой зверя. Копилка — символ бережливости и почетного римского гражданства, пожалованного Лоренцо (и Джулиано) в 1513 году.

Скульптура Лоренцо де Медичи — аллегория созерцательной жизни. Вазари так отозвался об этом творении: «Задумчивый герцог Лоренцо с ликом мудреца, с такими прекрасно моделированными ногами, что глаза лучшего не видели».

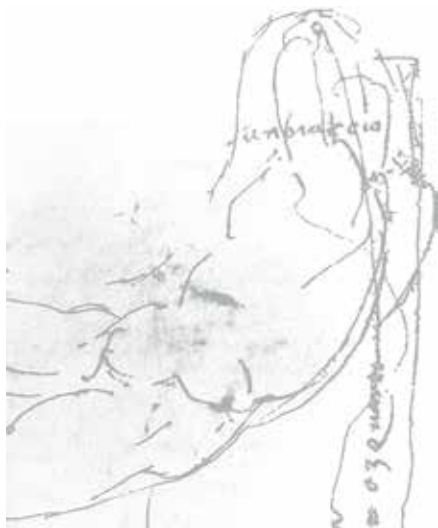





В 2017 году российская компания Artus выпустила уникальную (в единственном экземпляре!) перьевую ручку, посвященную Микеланджело Буонарроти и его скульптурным шедеврам капеллы Медичи собора Сан-Лоренцо во Флоренции. Ручка расписана известной палехской художницей Инной Духович, которая в качестве изображения на корпусе выбрала скульптуру Лоренцо Медичи герцога Урбинского. Нижняя часть ручки украшена орнаментом, напоминающим кладку камней на площади Капитолия в Риме, архитектором которой был Микеланджело Буонарроти. Особую выразительность этому пишущему инструменту придает роспись бесклипового колпачка. На нем Инна Духович поместила портрет Микеланджело, выполненный его учеником Венусти Марчелло. Этот замечательный портрет был написан им во время работы Микеланджело над фресками Сикстинской капеллы в Риме в 1504–1506 годах. Марчелло помогал мастеру в его больших работах в Риме и во Флоренции, делал многочисленные копии с его рисунков и потому хорошо знал и понимал характер учителя.

Верхняя часть колпачка представляет собой написанный золотом по черному фону чертеж купола собора Святого Петра в Риме. Внизу колпачок обрамляет рисунок перевязи девы Марии ватиканской Пьеты с факсимильной надписью «Микеланджело Буонарроти, флорентиец исполнил».

Перо ручки 18-каратного золота с гравировкой бренда Artus.

В 2017 году, по мнению читателей американского журнала “Pen World”, ручка «Микеланджело. Капелла Медичи» была признана лучшей в номинации *Finest Tribute*.





«Давид-Аполлон»



К образу Давида Микеланджело обращался трижды. В Лувре хранится небольшой листок с набросками, выполненными его рукой, с надписью: «Давид с пращей, я с луком... Микеланьоло». Речь идет о знаменитой скульптуре «Давид», которая 300 лет стояла перед Палаццо Веккьо во Флоренции, а сегодня ее копию можно видеть в галерее Платоновской академии.

Вторую скульптуру в бронзе Буонарроти сделал для французского маршала Пьера де Роана, но, к сожалению, она была утрачена в XVII веке.

Над третьей мастер работал по заказу Баччо Валори, комиссара папских войск, который занял Флоренцию в 1530 году. Джорджо Вазари был уверен, что эта скульптура изображает бога Аполлона, однако по упоминанию в инвентарной описи великого герцога Козимо I де Медичи скульптура числится как «Давид», поэтому ей дали двойное имя — «Давид-Аполлон». Кроме того, основой такого утверждения являются и небольшой размер скульптуры, и жест руки персонажа, очень похожий на замах пращей.

Скульптура молодого человека, который наступает на овальный камень, не закончена, отсюда и интрига: если это не завершенная голова Голиафа, то это, без сомнения Давид, а если здесь должен был быть соляренный шар, то это атрибут Аполлона.

Мраморная статуя «Давид-Аполлон» предельно проста в деталях: юноша тянется в колчан за стрелой, одна его нога согнута в колене, а корпус слегка наклонен. Благодаря мастерству Микеланджело эта поза выглядит естественно, без размашистых жестов, отчего скульптура кажется одушевленной.

Возможно, статуя предназначалась для усыпальницы Медичи в Сан-Лоренцо, но она так понравилась Козимо I, что была установлена в его спальне. Этот шедевр находится в собрании Национального музея Барджелло во Флоренции.

Ощущение Микеланджело реальности как воплощенного в материи духа восходит к философии неоплатоников. Для него создание скульптуры было интимным процессом высвобождения объекта из безжизненного мраморного блока и вдыхание в него жизни.

Видимо, поэтому многие из его поразительных по силе воздействия скульптурных произведений кажутся неоконченными. Вполне возможно, что они могли быть намеренно оставлены мастером такими, чтобы потомки почувствовали и осознали божественный процесс высвобождения скульптуры, задуманный художником.

Компания Krone в 2002 году выпустила лимитированную серию «Michelangelo» из 188 золотых перьевых ручек, темой дизайнера которых стала статуя «Давид-Аполлон».

Центральная часть золотого корпуса ручки сделана из кости мамонта, на которой филигранно вырезан барельеф скульптуры Микеланджело. Барельеф окружает тончайший витиеватый орнамент из флорентийских лилий.



С особой выразительностью выполнен колпачок, текстурированный «античным» золотом с богато украшенным клипом в виде колонны с коринфской капителью. На торце колпачка — вырезанный из кости ренессансный трилистник, закрученный в спираль, который обрамляется золотым плетением, выполненным по наброскам рисунков Микеланджело.

Перо ручки «Michelangelo» золотое, двухцветное, гравированное короной — логотипом мануфактуры.

Компания Krone в том же 2002 году выпустила 18 экземпляров еще одной версии ручки «Michelangelo» увеличенного формата (магнум).

Главным отличием стало украшение торца колпачка лаковой миниатюрой «Мадонна Дони», изображением единственного сохранившегося законченного станкового произведения Микеланджело Буонарроти. Миниатюра, написанная российским лаковым миниатюристом, в мельчайших деталях повторяет шедевр великого мастера.





«Страшный суд»

В 1522 год в Сикстинской капелле Ватикана обрушился архитрав над дверью. Были частично уничтожены фрески на входной стене, а в 1525 году фреска Перуджино «Успение Марии» на алтарной стене пострадала от пожара. Возможно, поэтому появилась идея повторной росписи обеих стен капеллы. Заказ на создание фрески «Страшный суд» Микеланджело получил в 1533 году от Папы Климента VII, когда тот находился проездом во Флоренции. Мастер еще работал над гробницей Медичи. 23 сентября 1534 года Микеланджело вернулся в Рим, а два дня спустя Папа скончался. Однако его преемник Папа Павел III подтвердил необходимость начать работы над монументальным фресковым циклом. Сюжет фрески был определен в папском бреве от 1 сентября 1535 года, где было прописано и назначение Микеланджело на должность главного архитектора, ваятеля и живописца Ватикана. Микеланджело было уже за 60, когда он принял за исполнение этой грандиозной работы площадью почти в 170 кв. м (13,7 × 12,20 м), требовавшей колоссальных физических усилий. Спустя шесть лет, 31 октября 1541 года, состоялось торжественное открытие фрески.



Страшный суд занял десять дней, и на фреске показаны события этих дней. Боязливая поза Богоматери, исполненной горестного участия и сострадания к грешникам, еще больше подчеркивает мощь образа Вседержителя. Если в росписи потолка художник трактовал пространство как нечто определенное и телесное, то теперь он выражал совсем иное его ощущение как субстанции, сопротивляющейся объему. Это новое видение передано посредством непрерывного движения масс человеческих тел, организуемым динамичным импульсом.

Тема раскрывается не в традиционном показе неотвратимости Божьей кары, а в отображении исходящей от длани Христа мощной космической силы, которая потрясает всю Вселенную, создавая вихрь, словно втягивающий в себя и проклятых, и праведников, и самих небожителей.

Тема творчества Микеланджело Буонарроти занимает особое место в инструментах испанского бренда Kynsey Pens. Антонио Санчес Кастро заказал российским лаковым миниатюристам роспись пяти эксклюзивных экземпляров ручки на тему «Страшного суда» Микеланджело. Перьевые ручки «Christ Judge» выпущены в коллекции «Русские шедевры» серии «Сикстинская капелла».

На бесклиповом корпусе ручки написана фигура Христа в синеве облаков. Это динамичная композиция, в центре которой Христос-Судья, подобно дирижеру оркестра, руководит вознесением праведных и низвержением проклятых. На колпачке художники написали торс Иисуса, а на корпусе — нижнюю часть тела.

На торце колпачка изображена монограмма компании Kynsey Pens.

Великолепное перо ручки выполнено из 18-каратного золота с монограммой Kynsey.



«Моисей»

В 1505 году, спустя два года после избрания на Святой престол Папы Юлия II, Микеланджело получил заказ на сооружение монументального надгробия понтифика. Папский заказ стал для скульптора началом весьма тягостной истории, терзавшей его на протяжении нескольких десятилетий жизни: поначалу бурными стычками с папой, изменявшим собственным обещаниям, затем длительными перерывами в работе, вызванными различными трудностями.

Папа Юлий II преследовал две цели: увековечивания себя и прославления Церкви. Проект отличался грандиозностью замысла: Микеланджело предложил сделать свободно стоящую гробницу, обзримую со всех сторон, и установить ее при входе в собор Святого Петра. Восемь месяцев скульптор провел в Карраре, занимаясь подбором мрамора, но по возвращении в Рим из-за серьезного расхождения в финансовом расчете он крупно поссорился с Юлием II и уехал во Флоренцию. После примирения с Папой в 1506 году в Болонье скульптор получил новый заказ на расписать фресками потолка Сикстинской капеллы, что на годы отодвинуло работы над гробницей.



Уже после смерти Юлия II в 1513 году Микеланджело предложил новый проект гробницы, значительно уменьшив ее размеры, и в соответствии с ним исполнил статуи рабов и пророка Моисея. Скульптура Моисея, задуманная Микеланджело, должна была располагаться в верхнем ярусе, однако в окончательном проекте гробницы 1542 года было решено поместить статую в центре нижнего яруса. Большинство исследователей творчества Микеланджело предполагают, что он начал работу над Моисеем в 1513 году, и к 1516 году скульптура была почти готова. Другие, что Микеланджело начал Моисея в 1516 году и перерабатывал его в 1530-х годах.

Скульптура должна была отражать жизненный путь Папы Юлия II. Микеланджело наделил Моисея длинной бородой, каменными скрижалями под правым локтем и рожками на голове. Рожки над головой объясняются ошибками в переводе Библии. В то время как в оригинале на иврите речь идет о сияющем ореоле вокруг лица Моисея, в латинской Библии Святой Иероним перевел ореол как рожки. Микеланджело видел в Моисее идеальный образ доброго правителя, взирающего на народ Израиля в ожидаемом сражении со смертью. Этот идеал правителя соответствует некоторым характеристикам и представлению о самом себе первоначального заказчика гробницы.

В течение 40 лет, прошедших со времени первого плана сооружения гробницы в 1505 году до ее окончательного завершения в 1545 году, Моисея действительно начали идентифицировать с Юлием II. Кроме «Моисея», для гробницы Микеланджело изваял статуи Рахили и Лии. Сочетание скульптур Моисея, Рахили и Лии может объясняться тем фактом, что Микеланджело прекрасно знал «Божественную комедию» Данте. Эти три скульптуры олицетворяли идею Воскресения.





Гробница находится в римской церкви Сан-Пьетро-ин-Винколи, в центре которой возвышается величественная статуя Моисея. Колоссальными размерами и словно клокочущей внутренней силой образа Моисей напоминает пророков, фигуры которых обрамляют фресковую композицию на потолке Сикстинской капеллы. *Templum* — суровая мощь, древняя, как и сам Рим, определяет суть этих динамичных, типично микеланджеловских образов.

В 2012 году к 450-летию со дня смерти Микеланджело итальянская мануфактура OMAS выпустила лимитированную серию ручек «Michelangelo Anniversary Edition», главной темой для них стал образ Моисея. С самого начала отношение компании к проекту «Микеланджело» было особенным: она обратилась к кураторам собора Санта-Мария-дель-Фьори во Флоренции с просьбой помочь воплотить образ гениального мастера в эксклюзивном пишущем инструменте.

В результате мастера выполнили корпус ручки из стерлингового серебра с рельефным изображением Моисея и гравировкой символа Академии дель дисеньо во Флоренции — трех круглых венков. Колпачок — необычно удлиненной формы из белоснежного каррарского мрамора, взятого именно из тех каменоломен, где вырубался блок для «Моисея». На серебряном кольце верхней части колпачка гравировкой нанесен фрагмент 151-го сонета Микеланджело*:

И высочайший гений не прибавит
единой мысли к тем, что мрамор сам
таит в избытке, — и лишь это нам
рука, послушная рассудку, явит**.

На торце колпачка выгравирован портрет гениального мастера, выполненный по рисунку Даниэле да Вольтерра.

Перо ручки из 18-каратного белого золота украшено узором, напоминающим каменную кладку площади Капитолия в Риме.

Лимитированная серия состоит из 400 экземпляров перьевых ручек в серебре и 400 экземпляров в позолоте.

В знак особой благодарности кураторам собора за участие в проекте с каждого проданного лимитированного экземпляра ручки компания OMAS делает отчисления в фонд собора.

Изысканный внешний вид перьевых ручек OMAS органично сливается с наслаждением от письма.

* См. с. 8.

** Перевод с ит. А.М. Эфроса.





Рим

Микеланджело жил, работал, творил, укрывался от политических козней во многих городах, но среди них особое место занимает Вечный город — Рим. Первый приезд Микеланджело в Рим был связан с весьма курьезной ситуацией: скульптор продал римскому кардиналу Рафаэле Риарио небольшую статую спящего Купидона, которую изваял сам, но выдал за древнюю античную. Несмотря на то что обман раскрылся, кардинал, пораженный мастерством Микеланджело, пригласил его в Рим, куда тот прибыл в 1494 году и задержался там на четыре года.

Связи с римской знатью дали молодому мастеру ценную возможность расширить кругозор, изучить античное искусство. Рим с его дворцами и монументальными античными руинами ошеломил Микеланджело, у него появилась тяга к масштабным проектам и задумкам.

С 1534 года Микеланджело постоянно проживал в Риме, но тосковал по своей родной Флоренции.

В Риме Микеланджело жил в доме, расположенном в переулке Форнари в Мачел де Корви около Форума Траяна. В доме все было устроено очень скромно: на верхнем этаже находились две спальни, на первом — мастерская мастера, столовая и кухня.

В настоящее время этого дома уже нет: весь район был снесен в 1902 году для нового строительства.



Кроме работы, с Римом у Микеланджело связано много личного. Так, помимо ближайших родственников, здесь жили два человека, к которым мастер испытывал особое чувство: это его ученик и биограф Томмазо де Кавалиери и Виттория Колонна.

Его отношения с обоими отмечены, прежде всего, ощущением внутреннего духовного родства. Если характер отношений с Кавалиери осложнялся сильными чувственными переживаниями, то Витторией Колонна он был связан чисто духовной близостью. С вдовой Ферранте Франческо д'Авалоса Колонной, маркизой Пескара, Микеланджело познакомился примерно в 1536 году в Риме, в разгар работы над фреской «Страшный суд». Она стала для него близким человеком, полностью разделяя с ним веру в Христа и убежденность в необходимости реформ церкви.

Микеланджело умер в Риме в 1564 году. Свообразным живописным завещанием, выраженном в господстве первородных космических сил мастера стали фрески «Обращение Савла» и «Распятие святого Петра» в Апостольском дворе Ватикана, капелле Паолина в Риме.

Работы Микеланджело Буонарроти, такие как «Пьета», роспись потолка Сикстинской капеллы, фреска «Страшный суд» и гробница Папы Юлия II, грандиозные по замыслу и великолепию исполнения, наряду с древностями Рима являются визитной карточкой города и каждый день привлекают в город миллионы людей со всего мира.



Многие итальянские мануфактуры выпустили перьевые ручки, посвященные Риму, и среди них настоящий ювелирный шедевр компании Montegrappa — коллекция “Roma Aeterna”.

Ручки Montegrappa являются чуть ли не национальным символом Италии. Любопытно, что в начале пути эта компания занималась выпуском недорогих ручек, выполняя государственные заказы на поставку дешевых и хороших по качеству письменных принадлежностей для армии Италии. Ручки Montegrappa в наши дни представляют собой роскошные изделия класса люкс, удовлетворяющие запросы обеспеченных и успешных людей. Бренд “Montegrappa 1912” (цифра обозначает год возникновения компании) имеет собственную мануфактуру в Италии в небольшом городке Бассано дель Граппа.

Коллекцию ручек “Roma Aeterna” компания Montegrappa посвятила Риму. Корпус ручки украшают изображение триумфальной арки Септимия Севера (203 год), расположенной на северо-восточной стороне Римского Форума, и храма Сатурна, воздвигнутого в V веке до нашей эры. На протяжении столетий Римский Форум — архитектурный комплекс зданий в самом сердце античного Рима — был главной площадью города, где размещались торговые помещения, культовые храмы, заседали судьи, и, несомненно, здесь часто бывал Микеланджело, вдохновлявшийся античной римской культурой, погружаясь в творчество мастеров прошлого. Колпачок ручки украшают фрагменты фресок и настенной мозаики, найденных в домах зажиточных горожан еще одного римского города — Помпеи.

Перо перьевой ручки “La Roma” изготовлено из 18-каратного белого золота с гравировкой римского орнамента.

Компания Montegrappa выпустила 700 перьевых ручек из стерлингового серебра 925-й пробы, шесть — из желтого золота и 20 — из золота с украшением из бриллиантов.







Собор Святого Петра

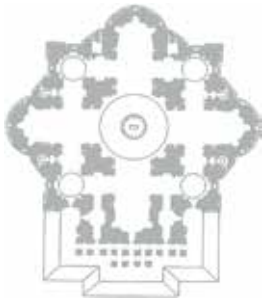

Апостол Петр в 66 году принял мученическую смерть, и над его могилой был возведен алтарь христианской базилики. Просуществовав почти 11 столетий без поновлений, базилика стала ветхой, и Папа Николай V решил ее перестроить и существенно расширить. Однако самые серьезные изменения произошли при Папе Юлии II, который приказал восстановить древний христианский храм. Он должен был затмить собой все существовавшие в то время христианские церкви и стать утверждением в камне католицизма во вселенском масштабе.

Почти все крупные архитекторы Италии по очереди работали над проектированием и строительством собора Святого Петра.

В 1506 году в соответствии с проектом Браманте строители начали возводить собор в форме равностороннего греческого креста. После смерти Браманте возведение собора продолжил Рафаэль Санти. Он вернулся к традиционной для того времени форме латинского креста. Затем собор достраивали архитекторы Бальдассаре Перуцци и Антонио да Сангалло, избравший форму базилики.

Смерть Сангалло в 1546 году почти автоматически сделала Микеланджело преемником во всех его работах и должностях: строительстве Палаццо Фарнезе, фортификаций Ватикана и, конечно, собора Святого Петра.

Микеланджело внес в экстерьер собора гигантский ордер сложных пилястров, вернулся к идее центрального купольного сооружения. Его проект предусматривал создание многоколонного входного портика с восточной стороны. Все несущие конструкции Микеланджело сделал более массивными и выделил главное пространство. В наибольшей степени архитектурные формы именно в том виде, как они были задуманы Микеланджело, сохранились с алтарной и западной сторон.

В начале XVII века архитектор Мадерна удлинил восточную ветвь креста, вернувшись таким образом к форме латинского креста, в результате чего купол оказался скрыт фасадом, утратив доминирующее значение. Поэтому потребовалась площадь, которая вмещала бы большое число верующих. С этой задачей блестяще справился Джованни Лоренцо Бернини, создавший в 1656–1667 годах площадь перед собором, которая в свою очередь стала одним из выдающихся градостроительных сооружений и украшением Рима.

Желая подчеркнуть значение собора Святого Петра для всего христианского мира и величие Микеланджело как архитектора, итальянская мануфактура Marlen выпустила ручку “San Pietro”.

Корпус этого пишущего инструмента изготовлен из целлулоида, центральная часть украшена серебряным кольцом с изображением площади и собора Святого Петра. Лимитированная серия включает 108 экземпляров серии “Prestige”, 18 ручек из стерлингового серебра 92-й пробы, а в версии deluxe выпущено всего восемь ручек.



NDVI - MDC

LORVM + TV ES PETR

MVNI

Купол

С 1557 года и вплоть до самой смерти Микеланджело был целиком поглощен работой над проектом купола собора Святого Петра. Купол из травертина был задуман им в форме полусферы, опирающейся на барабан с прочными реберными конструкциями, которые сходятся к фонарю. Опорный барабан купола представляет собой массивное сооружение, украшенное сдвоенными гладкими колоннами, которым вторят пилястры на теле барабана. Возведение барабана началось в 1564 году под руководством Микеланджело, который уже в ходе работ внес изменения в оконные фронтоны, чередуя треугольную форму с лучковой, хотя по проекту все фронтоны предусматривались треугольной формы. Это еще одно свидетельство творческого метода работы мастера, который постоянно вносил исправления в свой проект. На основе чертежей, хранящихся в Музее Тейлер в Гарлеме и в собрании Викара в Музее изящных искусств в Лилле, становится ясно, что Микеланджело замыслил купол, состоящий из двух поставленных друг на друга полусфер. В 1559–1561 годах до верхнего карниза был возведен барабан купола. Однако мастер скончался, не завершив спроектированного гигантского сооружения. Тем не менее можно представить себе его замысел благодаря большой деревянной модели проекта, изображающей план базилики, и трем гравюрам Этьена Дютера, которые датированы 1569 годом. Микеланджело изготовил великолепную модель купола, по-видимому, опасаясь, что после его смерти интриганы из прежней команды исказят его проект. После смерти Микеланджело в 1573–1574 годах главным архитектором собора был назначен Джакомо дела Порта, который в 1588–1590 годах построил купол, добавив к нему в 1593 году фонарь, выполненный так, как изначально его задумал Микеланджело.

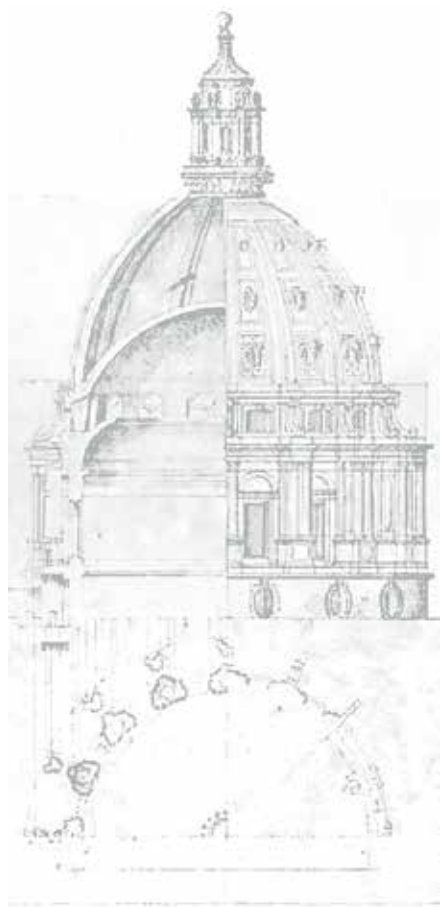

Итальянская компания OMAS для поклонников Вечного города, его бессмертных творений и, конечно, архитектурных памятников Микеланджело создала в престижной серии “Le Città” перьевую ручку “Roma”. По мнению многих экспертов, самое выдающееся в любой ручке, конечно, перо. Дизайнеры компании на 14-каратном золотом пере методом глубокой гравировки изобразили купол собора Святого Петра работы Микеланджело. Особенность изображения состоит в том, что по нему можно изучать архитектурные детали сооружения, настолько тонко и филигранно выполнена эта работа.

На корпусе ручки изображены Колизей и надпись S.P.Q.R. — “Senatus Populus Quiritium Romanus”. В нижней части — кольцо с римскими цифрами DCCLIII — датой основания Рима. Внизу колпачка — позолоченное кольцо с названием пишущего инструмента “Roma”. Клип ручки напоминает форму римских аркад, а на торце колпачка дизайнеры поместили римскую волчицу.

Перьевая ручка “Roma” была выпущена в двух версиях: 753 экземпляра с бордовым корпусом и колпачком и 214 — в угольно-сером цвете.





*Санта-Кроче.
Флоренция*



Земной путь гения высокого Возрождения завершился в Риме на закате 18 февраля 1564 года. Микеланджело прожил долгую жизнь в 88 лет. Несмотря на плохое состояние здоровья, он оставался деятельным до последних дней, посвящая себя проекту постройки купола собора Святого Петра. Для эпохи Возрождения 88 лет — это был возраст почти библейского пророка. В последние часы жизни мастера его окружали несколько верных людей, в том числе Даниэле де Волтерра и Томмазо де Кавалиери. Микеланджело попросил читать ему вслух Евангелие от Матвея. В завещании он написал, что «оставляет душу свою в руках Божиих», и выразил желание, чтобы «тело предали земле, и добро — самым близким родственникам». Он не захотел, чтобы вызывали священника, и ушел в иной мир, слушая Евангелие.

Папа римский Пий IV планировал сделать захоронение Микеланджело в соборе Святого Петра. Через два дня после смерти тело мастера временно было возложено в базилике Санти-Апостоли. В самом начале марта тело Микеланджело было тайно перевезено во Флоренцию и торжественно погребено в соборе Святого Креста (Санта-Кроче).

После погребения Леонардо Буонарроти, единственный наследник Микеланджело, начал обдумывать проект надгробного памятника. По словам Джорджо Вазари, герцог Козимо I Медичи поддержал идею. Он приказал выделить Микеланджело достойное место в соборе Санта-Кроче и подарил для изготовления гробницы мрамор. Леонардо намеревался заказать памятник мастеру Даниэле да Вольтерра, который работал с Микеланджело в Риме и который снял посмертную маску с его лица.

Даниэле предложил использовать незаконченные произведения Микеланджело, оставленные в его флорентийской мастерской — «Рабы» и «Гений». Однако проект был отклонен: видимо, Козимо I хотел видеть скульптуры Микеланджело в собственной коллекции.

В результате саркофаг Микеланджело, выполненный из разноцветного мрамора (*marmo mischio breccia medicea*), окружен тремя аллегорическими фигурами: «Живопись» (Джованни Бандини), «Скульптура» (Валерио Чиели) и «Архитектура», а над саркофагом установлен мраморный бюст Микеланджело работы Вазари, созданный на основе посмертной маски. Алтарь и гробница семьи Буонарроти также были созданы по проекту Вазари. По углам изображены герб семьи Микеланджело и герб Платоновской академии художеств, основанной во Флоренции в 1563 году. Здесь Микеланджело совместно с герцогом Козимо был первым председателем. На верху гробницы расположена фреска «Пьета».

В последней строке надписи на плите гробницы приводится точный возраст Микеланджело в день ухода из жизни — 18 февраля 1564: 88 лет, 11 месяцев и 15 дней.

Отдавая дань уважения памяти художника, скульптора, архитектора, инженера и поэта эпохи Возрождения, компания Visconti выпустила серию пишущих инструментов “Michelangelo”.



Стараясь увековечить дату кончины Микеланджело (18 февраля), дизайнеры Visconti сделали корпус ручки из натуральной смолы с 18 гранями. При поворачивании ручки возникает иллюзия света, отраженного, как от бриллианта. Широкое кольцо, опоясывающее колпачок с магнитной системой закрытия, украшают гравировка “Michelangelo” “Visconti” и стилизованный греческий узор в виде повторяющейся буквы V — (Visconti).

Перо изготовлено из 14-каратного золота.

В серии ручек несколько вариантов, различающихся используемыми материалами и расцветкой: темно-синей с серебряной отделкой, черной с бронзовой отделкой и другими.

В 2014 году были выпущены версии ручки: “Back to Black” с корпусом в черном цвете и пером из нержавеющей стали, покрытом рутением; “Blue Navy GT” в морском синем цвете с позолоченными деталями и 23-каратным пером из палладия и “True Black PT” в радикально-черном цвете с декоративными деталями, покрытыми платиной.





Микеланджело — это не просто человек, а богоявление, божественная манифестация. Его стиль определен как эпохальное событие, пик совершенства, превзойти который не удастся как событие, завершившее собой вековую работу искусств. Вот почему Микеланджело «скорее божественный, нежели земной», как считал Вазари. Сходное описание дает и биограф, любимый ученик Микеланджело Асканио Кондиви, почтительное восхищение которого одухотворено и личной привязанностью. Написанное им жизнеописание начинается так: «... Господь Бог, в своем милосердии, дал мне честь не только насладиться присутствием (на что я едва мог надеяться), но и расположением, беседами и интимной дружбой редчайшего художника и скульптора Микеланджело Буонарроти».

Для людей всего мира творчество Микеланджело имеет сакральную притягательность. Ни один из художников прошлого — ни Рафаэль, ни Рембрандт, ни даже Леонардо да Винчи — не получил такого широкого, безоговорочного и единодушного признания.

Встречаясь с шедеврами итальянского Возрождения, многие люди испытывают эмоциональное и физическое возбуждение, чувства, которые определяют, как синдром Стендаля. Эти сильнейшие ощущения впервые были описаны итальянским психиатром Грациэллой Магерини в 1979 году и названы в честь французского писателя Стендаля. После посещения Италии Стендаль издал книгу «Рим, Неаполь и Флоренция», в которой подробно описал необычные эмоции и ощущения, вызываемые у него шедеврами живописи в соборах Флоренции. После посещения собора Санта-Кроче во Флоренции Стендаль записал в дневнике: «Я видел шедевры искусства, порожденные энергией страсти, после чего все стало бессмысленным, маленьким, ограниченным, так, когда ветер страстей перестает надувать паруса, которые толкают вперед человеческую душу, тогда она становится лишенной страстей, а значит, пороков и добродетелей... Волнение мое было так велико, что граничило с благоговением. Религиозный сумрак этой церкви, ее простая деревянная крыша, ее незаконченный фасад — все это так много говорит в моей душе. Ах, если бы я мог забыть!..».

Благодаря новейшим технологиям ювелирного искусства, дизайнерским и инженерным решениями, используемым уникальным материалам создателям пишущих инструментов удалось перенести вдохновенную энергетику божественного творчества Микеланджело Буонарроти в лимитированные серии перьевых инструментов. Любовь, наслаждение и восхищение этими произведениями инженерного и ювелирного искусства, а также тактильные и эмоциональные впечатления от письма вызывают у истинных ценителей прекрасного к жизни новый синдром, который можно назвать синдром Микеланджело.

*Основные даты
жизни и творчества
Микеланджело
Буонарроти*

- 1475 Рождение 6 марта 1475 года в тосканском городке Капрезе в семье флорентийского дворянина Лодовико Буонарроти.
- 1485 Обучение в школе Франческо Галатеа да Урбино во Флоренции.
- 1487 Начало учебы в мастерской Доменика Гирландайо.
- 1490–1492 Нахождение при дворе Медичи, знакомство с философами Платоновской академии.
- 1494 Отъезд в Венецию за несколько недель до вступления войска Карла VIII во Флоренцию.
Переезд в Болонью и исполнение здесь трех статуй для церкви Сан-Доменико.
- 1495 Возвращение во Флоренцию. Изготовление статуй «Спящий купидон» и святого Иоанна Крестителя (утрачена).
- 1496 Переезд в Рим по приглашению кардинала Рафаэля Риарио.
- 1496–1501 Работа в Риме, создание скульптур «Вакх» и «Пьета».
- 1501 Возвращение во Флоренцию.
Работа над скульптурами для алтаря Пикколомини в соборе Вознесения Пресвятой Девы Марии в Сиене.
- 1503 Работа над скульптурами «Двенадцать Апостолов», «Святой Матфей» для флорентинского собора.
Создание скульптур «Мадонна Дони», «Мадонна Таддеи», «Мадонна Питти» и «Брюггерская Мадонна».
- 1504 Завершение работы над статуей «Давид» во Флоренции.
Получение заказа на написание фрески «Битва при Кашине» в Палаццо Веккьо.
- 1505 Отъезд в Рим ко двору Папы Юлия II для работы над его гробницей.
Восьмимесячное пребывание в Карраре, выбор мрамора, необходимого для работы.
- 1505–1545 Работа над гробницей, создание для нее скульптур «Моисей», «Связанный раб», «Умиравший раб», «Лия».
- 1506 Возвращение во Флоренцию, примирение с Папой Юлием II в Болонье.
Получение заказа на бронзовую статую Папы Юлия II.
- 1507 Работа над статуей Папы Юлия II.
(Позже разрушена.)

- 1508 Переезд из Болоньи в Рим В мае по просьбе Папы Юлия II для росписи потолка в Сикстинской капелле. Написание фрески до октября 1512 года.
- 1512 Окончание росписи в Сикстинской капелле.
- 1513 Смерть Папы Юлия II. Джованни Медичи становится Папой Львом X. Заключение Микеланджело нового договора на работу над гробницей Папы Юлия II.
- 1514 Получение заказа на скульптуру «Христос с крестом» и роспись капеллы Папы Льва X в Энгельсбурге. Получение заказа на создание фасада церкви Медичи Сан-Лоренцо во Флоренции. Подписание третьего договора на создание гробницы Папы Юлия II.
- 1516–1519 Многократные поездки в Каррару и Пьетразанту за мрамором для фасада церкви Сан-Лоренцо.
- 1520–1534 Работа над архитектурным и скульптурным комплексом Капеллы Медичи во Флоренции, участие в проектировании и строительстве Библиотеки Лауренциана.
- 1533 Заказ Папы Климента VII на написание фрески «Страшный суд» в Сикстинской капелле.
- 1534 Прекращение работы над гробницей Медичи, окончательный переезд в Рим. Начало работы над фреской «Страшный суд».
- 1535 Подтверждение заказа на написание фрески «Страшный суд» Папой Павлом III после смерти в 1534 году Папы Климента VII.
- 1536 Назначение Микеланджело на должность архитектора, художника и скульптора и Ватиканских дворцов.
- 1538 Заказ на оформление площади Капитолийского холма, работы над которым продлятся до 1552 года.
- 1541 Открытие фрески «Страшный суд» для обозрения 31 октября. Резкая полемика вокруг нее и обвинения в осквернении главного алтаря.
- 1542 Начало росписи фресок капеллы Паолина в Ватикане. Работа над усыпальницей была завершена в 1545 году.
- 1546 Выполнение Микеланджело наиболее значительных архитектурных заказов: окончание Палаццо Фарнезе (3 этаж

дворового фасада и карниз) для Папы Павла III, проект для Папы нового убранства Капитолия.
Назначение главным архитектором собора Святого Петра вместо умершего Антонио да Сангалло Младшего.

- 1550 Окончание работы над фресками капеллы Паолина.
- 1553 Работа над скульптурной группой «Пьета Бандини», которая ныне хранится в музее собора Санта-Мария -дель-Фьоре во Флоренции.
- 1559 Проект церкви Сан-Джованни-деи-Фиорентини базилики Санта-Мария-дельи-Анджели на месте терм Диоклетиана. Продолжение работы над скульптурной группой «Пьета Ронданини».
- 1564 Сметь в Риме в собственном доме близ форума Траяна 18 февраля.
20 февраля тело Микеланджело было на время возложено в базилике Санти-Апостоли.
В начале марта тело тайно перевезено во Флоренцию и торжественно погребено 14 июля 1564 в францисканской церкви Санта-Кроче.

Архитектурные
проекты,
скульптурные
и живописные
произведения
Микеланджело
Буонарроти
и места
их нахождения

Бассано-Романо

Монастырь Сан Винченцо

Скульптура: «Христос с крестом».

Болонья

Церковь Сан-Доменико

Скульптура: «Ангел с подсвечником»;

«Святой Петроний»; «Святой Прокл».

Брюгге

Собор Богоматери

Скульптура: «Мадонна Брюгге».

Ватикан

Сикстинская капелла

Живопись (фрески): «Сотворение светил и растений»;

«Отделение света от тьмы»; «Грехопадение»;

«Всемирный потоп»; «Юдифь и Олоферн»;

«Сотворение Адама»; «Ливийская сивилла»;

«Кумская сивилла»; «Пророк Иеремия»;

«Страшный Суд».

Капелла Паолина

Живопись (фрески): «Обращение Апостола Павла»;

«Распятие Святого Петра».

Собор Святого Петра

Архитектурный проект:

купол собора Святого Петра.

Скульптура: «Пьета».

Лондон

Королевская академия художеств

Скульптура (барельеф): «Тондо Таддеи».

Национальная галерея художеств

Живопись: «Манчестерская мадонна»;

«Положение во гроб».

Милан

Музей замка Сфорца

Скульптура: «Пьета Ронданини».

Нью-Йорк

Дом культурных связей

при французском посольстве

Скульптура: «Мальчик-лучник».

Париж

Лувр

Скульптура: «Восставший раб»; «Умирающий раб».

Рим

Архитектурные проекты: Площадь Капитолия;
Порта Пиа.

Церковь Сан-Пьетро ин Винколи

Скульптура: «Моисей»; «Рахиль»; «Лия».

Церковь Санта-Мария сопра Минерва

Скульптура: «Христос, несущий крест».

Санкт-Петербург

Эрмитаж

Скульптура: «Скорчившийся мальчик».

Сиена

Кафедральный собор Пресвятой Девы Марии

Скульптура: «Апостол Петр»; «Апостол Павел»;
«Святой Пий»; «Святой Григорий».

Флоренция

Академия изящных искусств

Скульптура: «Давид»; «Пробуждающийся раб»; «Атлас»;
«Юный раб»; «Бородатый раб»; «Святой Матфей»;
«Пьета Палестрина».

Галерея Уффици

Живопись: «Святое Семейство» («Мадонна Дони»)

Библиотека Лауренциана

Архитектурные проекты: вестибюль; читальный зал.

Музей Буонарроти

Скульптура: «Речной бог»; «Два борца»;
барельеф «Мадонна у лестницы»;
барельеф «Битва кентавров».

Национальный музей Барджелло

Скульптура: «Давид-Апполон»; «Распятие Галлиано»;
«Бахус»; «Брут»; барельеф «Тондо Питти».

Музей собора Санта-Мария-дель-Фьоре

Скульптура: «Пьета Бандини».

Палаццо Веккьо

Скульптура: «Победа».

Палаццо Медичи-Рикарди

Скульптура (барельеф): «Венера и Амур».

Церковь Сан-Лоренцо

Архитектурный проект: Капелла Медичи.

Скульптура: «Лоренцо Медичи»; «Герцог Урбинский»;
«Джулиано Медичи»; «Герцог Немурский»; «День»;
«Ночь»; «Утро»; «Вечер»; «Мадонна Медичи»;
«Святой Косьма»; «Святой Дамиан».

Церковь Санто-Спирито

Скульптура: «Распятие».

*Каталог
пишущих инструментов*

Искусство Ренессанса

VISCONTI
Regula Edition
Art Renaissance

VISCONTI
Limited Edition
Il Magnifico

Болонья

Тоскана

ANCORA
Limited Edition
Tuscany

OMAS
Limited Edition
Bologna Certified Edition

STIPULA
Limited Edition
Etruria Tuscany Dreams

«Оплакивание Христа»

ANCORA
Limited Edition
Michelangelo

Капрезе Микеланджело

VISCONTI
Limited Edition
Michelangelo Grande Limited
Edition
Michelangelo Limited Edition

Алтарь Пикколомини

ANCORA
Limited Edition
Siena

Флоренция

VISCONTI
Limited Edition
Florentia

«Давид»

KYNSEY PENS
Limited Edition
David Michelangelo

Медичи

VISCONTI
Limited Edition
Medici Oversize
Medici Midsize
Medici Gold

MONTBLANC
Limited Edition
Michelangelo master
of Marble

Лоренцо Великолепный

MONTBLANC
Limited Edition
Lorenzo di Medici

Палаццо Веккьо

AURORA
Limited Edition
Firenze
золото
Firenze
позолота
Firenze
черное серебро

Каррара

ANCORA
Limited Edition
Cava Michelangelo

Сикстинская
капелла

ANCORA
Limited Edition
Capello Sestina

«Сотворение Адама»

MARLEN
Limited Edition
Creazione di Adamo

KYNSEY PENS
Limited Edition
Creation

«Отделение
тверди от воды»

KYNSEY PENS
Limited Edition
Creation seas

Папа Юлий II

MONTBLANC
Limited Edition
Pope Jullius II 4810
Pope Jullius II 888

Капелла Медичи

ARTUS
Limited Edition
Микеланджело. Капелла
Медичи

«Давид-Апполон»

KRONE
Limited Edition
Michelangelo
Michelangelo
(Magnum)

«Страшный суд»

KYNSEY PENS
Limited Edition
Chist Judgez

«Моисей»

OMAS
Limited Edition
Michelangelo Anniversary
Edition
Michelangelo Anniversary
Edition Gold plate

Рим

OMAS
Limited Edition
Roma

Собор
Святого Петра

MARLEN
Limited Edition
Basilica St. Piter

Купол

MARLEN
Limited Edition
Roma Bordeaux Cotton
Roma Charcoal
Grey

Санта-Кроче.
Флоренция

VISCONTI
Regular Edition
Michelangelo Blue, black
Back to Black
Blue Navy GT
True Black PT

Сайты компаний



ARTUS PEN
US: 800.592.1234
World 7.4932.47 8.111
artuspen.ru



AURORA
US: 800.741.0005
CAN: 561.402.2682
World: 39.01 1.273.41 86
aurorapen.it



KYNSEY PENS
US: 800.592.1234
World: 34.629.75.33.95
airlineintl.com
kynsey.com



MARLEN
US: 561.402.2682
World: 39.081.891.88 29
marlenpens.com
heritageandstyle.com

Библиография *Источники*

- Переписка Микель-Анджело Буонаротти и жизнь мастера, написанная его учеником Асканио Кондиви: С приложением портрета и двадцати рисунков / Пер. М. Павлиновой., СПб.: Шиповник, 1914.
- Вазари Д.* Жизнеописания наиболее знаменитых живописцев, ваятелей и зодчих: В 2 т. Памятники искусства и художественного быта / Пер. с ит. и коммент. Ю.Н. Верховского, А.Г. Габричевского, Б.А. Грифцова, А.А. Губера, А.К. Дживелегова, А.М. Эфроса. М.; Л.: Academia, 1933.

*Научная
литература*

- Губер А.* Микеланджело. 1475–1564. М.: Искусство, 1953.
- Дживелегов А.К.* Микельанджело (Микеланджело). 1475–1564. М.: Молодая гвардия, 1957. (Жизнь замечат. людей: Сер. биогр.).
- Микеланджело. Жизнь и творчество / Сост. В.Н. Гращенков. М.: Искусство, 1964.
- Цельнер Ф., Тоенес К., Поппер Т.* Микеланджело. Полное собрание произведений. М.: Арт-Родник, 2008.
- Barocchi P.* Michelangelo e la sua scuola: i disegni di Casa Buonarroti e degli Uffizi, Firenze, 1962.
- Michelangelo architetto, a cura di P. Portoghesi e v. Zevi, Torino, 1964.
- Carteggio di Michelangelo. Т. I–IV, Firenze, 1965–1979.
- Goldscheider L.* Michelangelo. L.; N. Y., 1967.
- La Cappella Sistina. I primi restauri: la scoperta del colore, Novara, 1986.
- Mancinelli F.* I cantiere di Michelangelo per la volta della Cappella Sistina, in “La pittura in Itali Il Cinquecento”. Т. II, Milano, 1988.

Сергей Викторович Кувшинов родился в Москве. В 1981 году окончил Московский авиационный институт по специальности инженер-механик. После окончания аспирантуры Института истории естествознания и техники РАН в 1988 году защитил кандидатскую диссертацию по направлению история науки и техники. Директор Международного института новых образовательных технологий Российского государственного гуманитарного университета, автор более 300 научных трудов, 14 книг по истории и теории науки, техники и технологий, 20 мультимедийных программ: «Образы Возрождения», «Гений, неподвластный времени», а также научно-популярного издания «Перо да Винчи», посвященного уникальным пишущим инструментам. Главный редактор Интернет-портала Michelangelo.ru.



Научно-популярное издание

Кувшинов Сергей Викторович
БОЖЕСТВЕННАЯ РУКА БУОНАРРОТИ

Редактор *С.М. Пчеляная*
Художественный редактор *М.К. Гуров*
Компьютерная верстка *М.К. Гуров*

К88

Кувшинов С.В.

Божественная рука Буонарроти: М., 100 с.
ISBN 978-5-91615-072-8

Книга представляет собой краткую энциклопедию перьевых пишущих инструментов, посвященных событиям жизни Микеланджело Буонарроти, его скульптурам, живописным работам, архитектурным проектам, а также покровителям и меценатам, которые по достоинству оценили гениальность мастера.

Издание может быть полезно всем интересующимся историей письма и коллекционированием пишущих инструментов.

УДК 62+7.034

ББК 30.182+85.103(3)-8

Формат 84×108 ¹/₁₆

Уч. изд. л. 2,29. + ил. Усл. печ. л. 5,35

Тираж 100 экз.

ИД «РОЛИКС»

117218, г. Москва, ул. Кржижановского, 31

Тел.: 8 (495) 661-46-22

www.roliksprint.ru

